

WOHLHAUPTER

Für Ihren Erfolg.

Micro-Spannfutter Micro clamping chucks Micro-mandrins



Zertifikat-Seriennr.
7020613065-013

Bedienungsanleitung · Operating instructions · Mode d'emploi

1. Sicherheitshinweise



Bitte lesen Sie vor Inbetriebnahme des Werkzeugs die in dieser Bedienungsanleitung aufgeführten Informationen aufmerksam durch. Sie geben wichtige Hinweise für Ihre Sicherheit sowie für den Gebrauch und die Wartung des Werkzeuges.

Ein beschädigtes Werkzeug kann Ihre Sicherheit gefährden und ist sofort ausser Betrieb zu nehmen. Nehmen Sie ggf. Rücksprache mit dem Hersteller. Dieses Werkzeug entspricht den vorgeschriebenen Sicherheitsbestimmungen. Reparaturen dürfen nur von Fachkräften durchgeführt werden. Durch unsachgemäße Reparaturen können erhebliche Gefahren für den Benutzer entstehen. Garantie- und Gewährleistungen können nur bei Verwendung von Original-Wohlhaupter-Ersatz- und -Zubehörteilen übernommen werden. Bewahren Sie die Bedienungsanleitung sorgfältig für künftige Inanspruchnahme auf.

2. Anwendung

Durch die schlanke Bauweise der Micro-Spannfutter können Bearbeitungen mit Standardwerkzeugen durchgeführt werden, bei denen sonst teure Sonderwerkzeuge erforderlich sind (Bild 1).



Bild 1

3. Werkzeugdaten

Die Spannfutter sind zur Aufnahme von Werkzeugen mit Zylinderschaft nach DIN 1835-B geeignet und werden in Zwischenhülsen mit seitlicher Befestigung eingesetzt (Bild 2).

Lage der Fläche beachten!

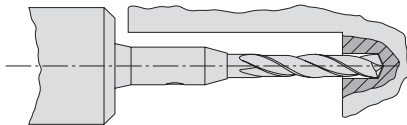

Bild 2



Bitte darauf achten, daß der Spannkeil richtig in der Bohrung liegt, da sonst das Werkzeug nicht richtig gespannt wird!

4. Zubehör

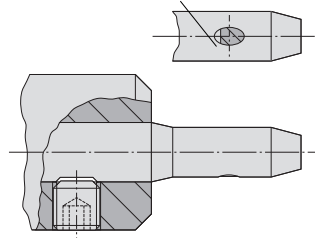
Bedienungsschlüssel und Spannkeil sind im Lieferumfang enthalten

Bedienungsschlüssel

Micro-Spannfutter	Schlüsselweite	Anziehdrehmomente Nm	Ausführung	Bestell-Nummer
219 070	3	4	C	051 110
219 071/219 072	4	7	C	003 195
219 073	5	10	C	005 195
219 074/219 075	6	20	C	100 102
219 076	8	40	C	019 195

Ausführung C:



5. Ersatzteile

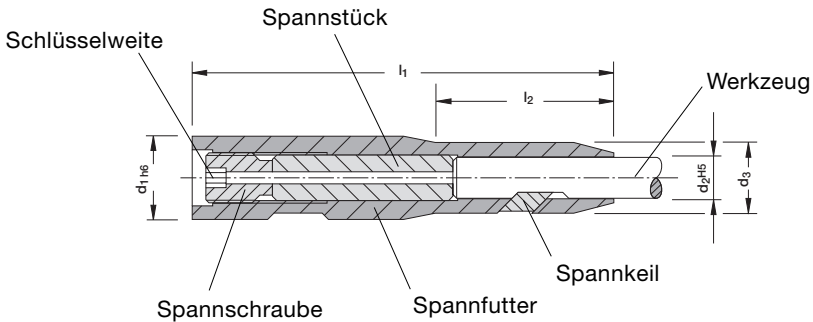

Größe	d_1^{h6}	d_2^{H5}	d_3	l_1	l_2	Spannkeil Bestell-Nummer	Spannfutter Bestell-Nummer
16	6	12	100	40	219 170	219 070	
16	8	14	100	45	219 171	219 071	
20	10	17	100	43	219 172	219 072	
25	12	20	110	39	219 173	219 073	
25	14	22	110	46	219 174	219 074	
32	16	25	125	45	219 174	219 075	
32	18	27	130	54	219 174	219 076	
32	20	30	130	62	219 175	219 077	

1. Basic safety information



Before first use, please read the operating instructions carefully. These provide important safety information and information concerning use and maintenance of the tool.

A damaged tool could endanger your safety! Decommission the tool immediately and contact your suppliers.

This tool complies with the prescribed safety regulations. Repairs must be undertaken only by trained personnel. Improper repairs can represent a considerable risk for the user. Warranty provisions can be implemented only in the event that original Wohlhaupter spare and accessory parts are used.

Keep the operating instructions for use in a safe place for future use.

2. Application

The chucks' slimline design makes it possible to use standard tools instead of otherwise expensive special tools (Figure 1).

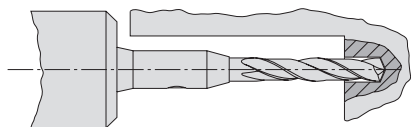

Figure 1

3. Tool data

The clamping chucks are used in reduction sleeves for the clamping of the tools with cylindrical shanks to DIN 1835-B (Figure 2).

Ensure position of face is correct!

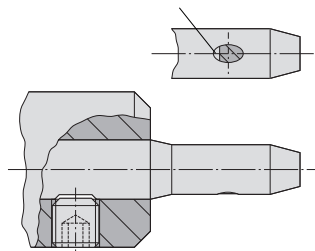

Figure 2



Make sure clamping wedge is correctly positioned in the bore otherwise the tool will not be properly clamped!

4. Accessories

Service key and clamping wedge are contained in the schedule of parts supplied

Service keys

Micro clamping chucks	Key size	Tightening torque in Nm	Type	Order Number
219 070	3	4	C	051 110
219 071/219 072	4	7	C	003 195
219 073	5	10	C	005 195
219 074/219 075	6	20	C	100 102
219 076	8	40	C	019 195

Type C:



5. Spare parts

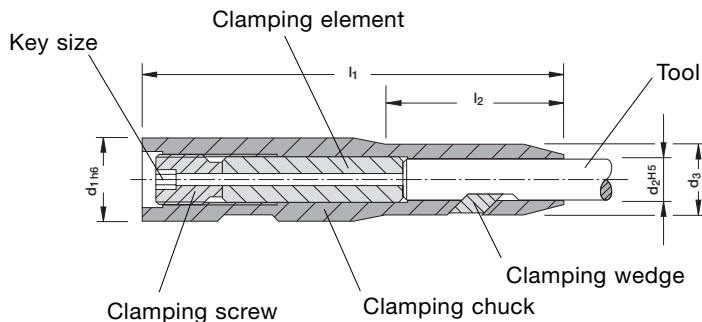

Size					Clamping wedge	Clamping chuck
d_{1H6}	d_{2H5}	d_3	l_1	l_2	Order Number	Order Number
16	6	12	100	40	219 170	219 070
16	8	14	100	45	219 171	219 071
20	10	17	100	43	219 172	219 072
25	12	20	110	39	219 173	219 073
25	14	22	110	46	219 174	219 074
32	16	25	125	45	219 174	219 075
32	18	27	130	54	219 174	219 076
32	20	30	130	62	219 175	219 077

1. Instructions de sécurité et prévention



Avant la première utilisation en production, lisez attentivement la notice d'utilisation et les informations qu'elle contient. Vous y trouverez des instructions concernant la sécurité, la maintenance et l'utilisation de l'outil.

Un outil endommagé met votre sécurité en danger ! Retirer l'outil endommagé de la production et consulter votre fournisseur.

L'utilisation de cet outil entraîne l'application des règles de sécurité. Les réparations doivent être confiées à des personnes dûment qualifiées. Des réparations approximatives entraînent des risques élevés pour l'utilisateur. Garantie et assurance qualité ne peuvent être prises en compte qu'à partir de l'utilisation de pièces de rechange et des accessoires d'origine Wohlhaupter.

Conserver soigneusement la mode d'emploi en cas de nécessité.

2. Application

La forme de construction permet l'utilisation d'outils standards en lieu et place d'outils spéciaux, toujours onéreux (Figure 1).

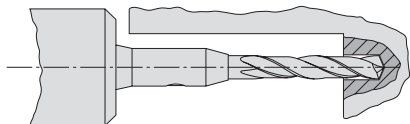

Figure 1

3. Données Outil

Le mandrin est monté dans la réduction conçue pour le serrage d'outils avec plat selon DIN 1835-B (Figure 2).

Veiller respecter la position!

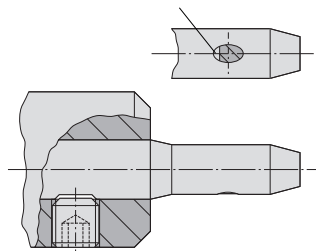

Figure 2



Veiller à la bonne position du coin de serrage dans l'alésage afin d'éviter un mauvais serrage de l'outil!

4. Accessoires

Clés de service et coin de serrage sont livrés avec l'outil.

Clés de service

Micro- mandrins	Dim. de la clé	Couple de serrage Nm	Modèle	No de cde.
219 070	3	4	C	051 110
219 071/219 072	4	7	C	003 195
219 073	5	10	C	005 195
219 074/219 075	6	20	C	100 102
219 076	8	40	C	019 195

Modèle C:



5. Pièces de rechange

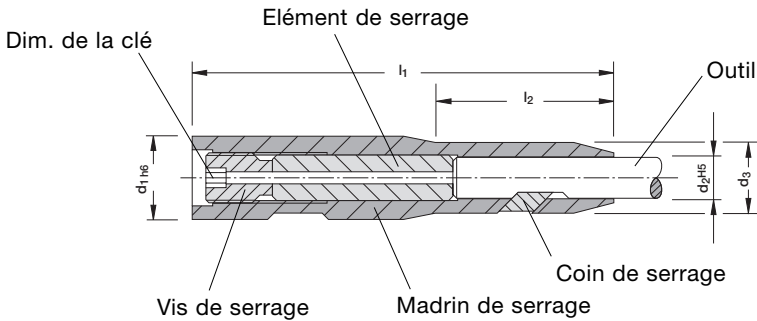

Dimension					Coin de serrage No de cde.	Madrin de serrage No de cde.
d_{1H6}	d_{2H5}	d_3	l_1	l_2		
16	6	12	100	40	219 170	219 070
16	8	14	100	45	219 171	219 071
20	10	17	100	43	219 172	219 072
25	12	20	110	39	219 173	219 073
25	14	22	110	46	219 174	219 074
32	16	25	125	45	219 174	219 075
32	18	27	130	54	219 174	219 076
32	20	30	130	62	219 175	219 077

WOHLHAUPTER

Für Ihren Erfolg.

Unser Service schnell und kompetent Our fast and expert advisory service Rapidité et compétence de notre service technique

Vom ersten Kontakt bis zum Auftragsende – in der ganzen Welt vertrauen zufriedene Kunden unseren Produkten und Dienstleistungen.

Kompetente Beratung vor Ort oder am Telefon sind nur ein Teilaspekt des umfangreichen Wohlhaupter-Service. Unsere Zerspanungsspezialisten kennen die Bedingungen und Erfordernisse aller Branchen – sie helfen Ihnen kompetent zu wirtschaftlichen Lösungen.



From initial contact to completion of contract. Our products and service are trusted by a host of satisfied customers throughout the world. Expert advice on the spot or on the telephone constitute just one part of the extensive Wohlhaupter service. Our machining specialists are familiar with the conditions and requirements

of all industrial branches – they will provide you with expert advice to achieve profitable solutions.



Du premier contact jusqu'à la mise en œuvre, dans le monde entier les clients font appel à nos outils et à nos services.

La présence sur site ou l'assistance téléphonique de notre service technique n'est que l'un des aspects de la compétence du service Wohlhaupter. Nos spécialistes connaissent les conditions d'emploi et les contraintes de nombreuses branches industrielles. Ils préconiseront les solutions économiques que vous attendez.



Zertifikat-Seriennr.
7020613065-013

Wohlhaupter GmbH Präzisionswerkzeuge

Maybachstraße 4 • 72636 Frickenhausen
Postfach 1264 • 72633 Frickenhausen
Tel. +049 (0)7022 408-0
Fax +049 (0)7022 408-212
www.wohlhaupter.com
E-Mail: info@wohlhaupter.de

Mitglied im  Verband
Deutscher
Maschinen- und
Anlagenbau e.V.