

Hydraulik-Dehnspannfutter

Hydraulic clamping chucks

Mandrins de serrage hydraulique

MAS-BT

balanced

Reduzierbuchsen und Bedienungsschlüssel siehe Zubehör, Seite F 3.1 und F 7.1

Schwere Ausführung

Rundlauf $\leq 0,003$ mm

Reduction sleeves and service keys see accessories, page F 3.1 and F 7.1

Heavy design

Concentricity $\leq 0,003$ mm

Réductions et clés de service: voir accessoires, page F 3.1 et F 7.1

Version lourde

Concentricité $\leq 0,003$ mm

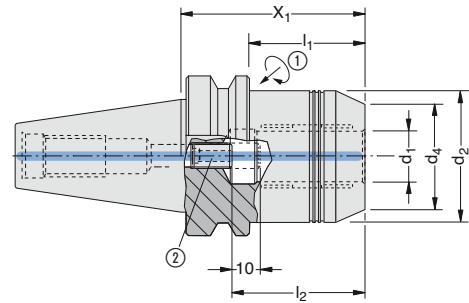

Lieferumfang:
Mit Bedienungsschlüssel und Gewindestiften zum Befestigen und zur Längeneinstellung des Werkzeuges

Delivery:
With service key and thread pins for clamping and adjustment of the tool

Livraison:
Avec clé de service et goupille filetées pour le serrage et le réglage en longueur de l'outil

Steilkegel Taper size Dimension du cône							Spannschraube* Clamping screw* Vis de serrage*	Längeneinstellschraube* Length adjustment screw* Vis de réglage longueur*	Bestell-Nummer Order Number No de cde.	
	d ₁	X ₁	d ₂	d ₄	l ₁	l ₂	①	②	kg	
BT 40	20	72,5	49,5	41,0	45,5	51	415 718 s5	315 734 s6	1,4	288 014 T 010 848
BT 50	32	90,0	72,0	55,5	51,8	61	415 719 s6	315 734 s6	4,1	288 015 T 008 296

* Ersatzteil / Spare part / Pièce de rechange

Prüfwellen auf Anfrage / Control arbors on request / Mandrins de contrôle sur demande

balanced entspricht einer spezifischen Restunwucht von ≤ 6 gmm/kg. Ausgeführte Wuchtgüte gültig bis zur Verabschiedung der Richtlinie des Arbeitskreises Wuchten im Rahmen des AiF-Projekts.

balanced corresponds to a specific residual imbalance of ≤ 6 gmm/kg. Balance quality provided is valid up to authorization of the directive of the Working Group "Balancing within the scope of the AiF project".

balanced L'équilibrage s'entend avec un défaut d'équilibrage de ≤ 6 gmm/kg. Équilibrage suivant les recommandations du groupe de travail AiF dans le cadre du groupe de travail équilibrage.



Hydraulik-Dehnspannfutter

Hydraulic clamping chucks

Mandrins de serrage hydraulique

MAS-BT

balanced

Reduzierbuchsen und Bedienungsschlüssel siehe Zubehör, Seite F 3.1 und F 7.1

Kurze, schlanke Ausführung

Rundlauf $\leq 0,003$ mm

Reduction sleeves and service keys see accessories, page F 3.1 and F 7.1

Short, slim design

Concentricity $\leq 0,003$ mm

Réductions et clés de service: voir accessoires, page F 3.1 et F 7.1

Version courte et fine

Concentricité $\leq 0,003$ mm

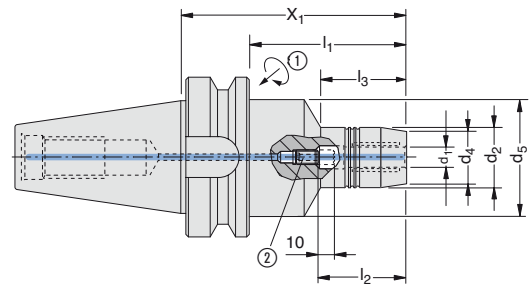

Lieferumfang:
Mit Bedienungsschlüssel und Gewindestiften zum Befestigen und zur Längeneinstellung des Werkzeuges

Delivery:
With service key and thread pins for clamping and adjustment of the tool

Livraison:
Avec clé de service et goupille filetées pour le serrage et le réglage en longueur de l'outil

Steilkegel Taper size Dimension du cône										Spannschraube* Clamping screw* Vis de serrage*	Längeneinstellschraube* Length adjust. screw* Vis de régl. long.*	Bestell-Nummer Order Number No de cde.	
d ₁	X ₁	d ₂	d ₄	d ₅	l ₁	l ₂	l ₃	①	②	kg			
BT 40 6	90	26	22	45	63,0	37	43,0	415 718	s5	415 136	s2,5	1,4	288 016 T 010 848
BT 40 8	90	28	24	45	63,0	37	44,5	415 718	s5	415 137	s3	1,4	288 018 T 010 848
BT 40 10	90	30	26	45	63,0	41	44,5	415 718	s5	415 138	s4	1,4	288 020 T 010 848
BT 40 12	90	32	28	45	63,0	46	44,5	415 718	s5	315 733	s5	1,4	288 022 T 010 848
BT 40 16	90	38	34	45	63,0	49	47,5	415 718	s5	415 139	s6	1,4	288 024 T 010 848
BT 40 20	90	42	38	45	63,0	51	47,5	415 718	s5	315 734	s6	1,5	288 026 T 010 848
BT 40 32	83	63	60	80	56,0	61	25,5	415 719	s6	315 734	s6	4,5	288 015 T 010 848
BT 50 12	90	32	28	45	51,8	46	34,0	415 718	s5	315 733	s5	4,0	288 022 T 008 296
BT 50 20	90	42	38	45	51,8	51	34,0	415 718	s5	315 734	s6	4,0	288 026 T 008 296

* Ersatzteil / Spare part / Pièce de rechange

Prüfwellen auf Anfrage / Control arbors on request / Mandrins de contrôle sur demande

balanced entspricht einer spezifischen Restunwucht von ≤ 6 gmm/kg. Ausgeführte Wuchtgüte gültig bis zur Verabschiedung der Richtlinie des Arbeitskreises Wuchten im Rahmen des AiF-Projekts.

balanced corresponds to a specific residual imbalance of ≤ 6 gmm/kg. Balance quality provided is valid up to authorization of the directive of the Working Group "Balancing within the scope of the AiF project".

balanced L'équilibrage s'entend avec un défaut d'équilibrage de ≤ 6 gmm/kg. Equilibrage suivant les recommandations du groupe de travail AiF dans le cadre du groupe de travail équilibrage.

MAS - BT



Hydraulik-Dehnspannfutter

Hydraulic clamping chucks

Mandrins de serrage hydraulique

MAS-BT

balanced

Reduzierbuchsen und Bedienungsschlüssel siehe Zubehör, Seite F 3.1 und F 7.1

Lange, schlanke Ausführung

Rundlauf $\leq 0,003$ mm

Reduction sleeves and service keys see accessories, page F 3.1 and F 7.1

Long, slim design

Concentricity $\leq 0,003$ mm

Réductions et clés de service: voir accessoires, page F 3.1 et F 7.1

Version longue et fine

Concentricité $\leq 0,003$ mm

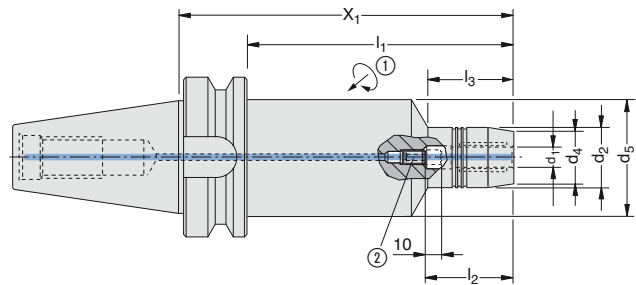

Lieferumfang:
Mit Bedienungsschlüssel und Gewindestiften zum Befestigen und zur Längeneinstellung des Werkzeuges

Delivery:
With service key and thread pins for clamping and adjustment of the tool

Livraison:
Avec clé de service et goupille filetées pour le serrage et le réglage en longueur de l'outil

Steilkegel Taper size Dimension du cône										Spannschraube* Clamping screw* Vis de serrage*	Längeneinstellschraube* Length adjust. screw* Vis de régl. long.*	Bestell-Nummer Order Number No de cde.	
d ₁	X ₁	d ₂	d ₄	d ₅	l ₁	l ₂	l ₃	①	②	kg			
BT 40 6	140	26	22	45	113,0	37	43,0	415 718	5	415 136	s2,5	1,9	288 017 T 010 848
BT 40 8	140	28	24	45	113,0	37	44,5	415 718	5	415 137	s3	1,9	288 019 T 010 848
BT 40 10	140	30	26	45	113,0	41	44,5	415 718	5	415 138	s4	1,9	288 021 T 010 848
BT 40 12	140	32	28	45	113,0	46	44,5	415 718	5	315 733	s5	1,9	288 023 T 010 848
BT 40 16	140	38	34	45	113,0	49	47,5	415 718	5	415 139	s5	1,9	288 025 T 010 848
BT 40 20	140	42	38	45	113,0	51	47,5	415 718	5	315 734	s6	1,9	288 027 T 010 848
BT 50 12	140	32	28	45	101,8	46	34,0	415 718	5	315 733	s5	5,1	288 023 T 008 296
BT 50 20	140	42	38	45	101,8	51	34,0	415 718	5	315 734	s6	5,1	288 027 T 008 296

* Ersatzteil / Spare part / Pièce de rechange

Prüfwellen auf Anfrage / Control arbors on request / Mandrins de contrôle sur demande

balanced entspricht einer spezifischen Restunwucht von ≤ 6 gmm/kg. Ausgeführte Wuchtgüte gültig bis zur Verabschiedung der Richtlinie des Arbeitskreises Wuchten im Rahmen des AiF-Projekts.

balanced corresponds to a specific residual imbalance of ≤ 6 gmm/kg. Balance quality provided is valid up to authorization of the directive of the Working Group "Balancing within the scope of the AiF project".

balanced L'équilibrage s'entend avec un défaut d'équilibrage de ≤ 6 gmm/kg. Équilibrage suivant les recommandations du groupe de travail AiF dans le cadre du groupe de travail équilibrage.

