

Induktionsschrumpfgerät Shrink-Master-2

Das neue Induktionsschrumpfgerät SHRINK-MASTER-2 ist die Weiterentwicklung des bewährten SHRINK-MASTER HL-1 und bietet die Möglichkeit, in ein preiswertes Schrumpfgerät zu investieren. Durch die modulare Bauweise kann das Gerät bei Bedarf nach dem Baukastenprinzip aufgerüstet werden.

Der SHRINK-MASTER-2 ermöglicht das schnelle Ein- und Ausschumpfen von Vollhartmetall- und HSS-Werkzeugen mit Schaftdurchmessern von 3 – 32 mm und einer Schafttoleranz von h_6 oder h_5 . Die leistungsstarke Spule mit 13 kW Nennleistung ist an einer stabilen Säule befestigt und bietet 550 mm Freiraum. Dies erlaubt das problemlose Ein- und Ausschumpfen von sehr langen Werkzeugen oder Aufnahmen.

Weiterhin besteht die Möglichkeit, die Hochleistungsspule mit einem Handgriff abzumontieren und als Handspule zu verwenden. Somit ist der Werkzeuglänge keine Begrenzung gegeben.

Das Induktionsschrumpfgerät kann mit einer einstellbaren Hochleistungsspule aufgerüstet werden. Durch diese wird die Energiezufuhr exakt auf den jeweiligen Durchmesser dosiert, um damit sehr kurze Ein- und Ausschumpfzeiten sowie einen geringen Energieverbrauch zu erreichen. Die genaue Erwärmung findet nur im Spannungsbereich der Aufnahme statt, wodurch ein starkes Aufheizen des Aufnahmeschafts verhindert wird.

Leistungsmerkmale:

- Schnelle und schonende Erwärmung der Schrumpf-Aufnahme durch leistungsstarke 13 kW Spule
- Energiezufuhr passt sich dem Werkzeugdurchmesser an
- Universell einsetzbar für verschiedene Schrumpf-Aufnahmen
- Ein- und Ausschumpfen von VHM- und HSS-Werkzeugen mit Schaftdurchmessern von 3 – 32 mm in Schafttoleranz h_6 oder h_5
- Großer Freiraum von max. 550 mm für lange Werkzeuge oder Aufnahmen
- Einfache und ergonomische Bedienung
- Spule abnehmbar und als Handspule verwendbar
- Ein- und Ausschumpfzeit ca. 5 Sekunden

Induction Shrinkage Device Shrink-Master-2

The SHRINK-MASTER-2 is a modular high-performance shrink-fit work station for quick tool change, it can be used for solid carbide and HSS tools. Due to its modular construction, the SHRINK-MASTER-2 can be upgraded with different cooling devices.

The SHRINK-MASTER-2 permits the fast shrinking and un-shrinking of solid carbide and HSS tools with a shank diameter from 3 to 32 mm and an h_6 or h_5 shank tolerance. The powerful 13 kW inductor coil is fixed to a stable column which offers a clearance of 550 mm: This allows the shrinking and un-shrinking of even extremely long tools or chucks without any problem.

Further, the inductor coil can be detached from the column in a second, and can then be used as a hand-held coil without any limit to clearance.

Due to its modular construction, the work station can be upgraded with an adjustable high-performance inductor coil. This coil will automatically adjust the power input to each individual diameter and concentrate the heating on the appropriate portion of the holder, in order to achieve a gentle heating of the clamping range of the shrink-fit chucks. In shrinking and un-shrinking with the adjustable high-performance inductor coil, the tool to be changed itself is hardly heated at all. In addition, tool change times are considerably reduced.

Performance characteristics

- Fast and gentle heating of the shrink-fit chuck by a powerful 13 kW inductor coil
- Energy input perfectly adjusted to tool \varnothing
- Universally applicable for different shrink-fit chuck types
- Shrinking and un-shrinking of solid carbide and HSS tools with shank diameter 3 – 32 mm and shank tolerance h_6 or h_5
- Large clearance of 550 mm for extra long tools or chucks
- Simple and ergonomic handling
- Detachable inductor coil, for alternative use as hand-held coil
- Shrinking and un-shrinking time approx. 5 seconds

Frettage par induction Shrink-Master-2

Le nouveau frettage par induction SHRINK-MASTER-2 est la version améliorée du SHRINK-MASTER HL-1 et offre la possibilité d'investir dans un appareil de frettage bon marché. Grâce à sa construction modulaire, l'appareil peut être équipé si besoin d'éléments modulaires.

Le SHRINK-MASTER-2 permet le frettage et le défrettage rapide d'outils en métal dur et d'outils HSS avec des diamètres de queue de 3 – 32 mm et une tolérance du cône de h_6 ou h_5 .

La bobine hautement performante avec une puissance nominale de 13kW est fixée à une colonne stable et offre 550 mm d'espace libre. Le frettage et le défrettage d'outils ou de modules très longs est ainsi facilité.

En outre, il est possible de démonter la puissante bobine à l'aide d'une poignée à main et de l'utiliser comme bobine manuelle. La longueur de la bobine n'a ainsi aucune limite. L'appareil de frettage à induction peut être équipé d'une bobine réglable. L'alimentation en énergie peut ainsi être exactement dosée au diamètre correspondant pour atteindre des durées de frettage et de défrettage très courtes ainsi qu'une faible consommation en énergie. Le chauffage exact se produit uniquement dans la zone de serrage du module et permet d'éviter un fort échauffement du cône.

Performances :

- Chauffage rapide et doux du module de frettage grâce à la puissante bobine de 13 kW
- L'alimentation en énergie s'adapte au diamètre de l'outil
- Adaptables universellement à différents modules de frettage
- Frettage et défrettage d'outils VHM et HSS avec des diamètres de queue de 3 – 32 mm et une tolérance du cône h_6 ou h_5
- Grand espace libre de 550 mm maxi. pour des outils ou des modules longs
- Utilisation simple et ergonomique
- Bobine démontable et utilisable comme bobine manuelle
 - Durée de frettage et de défrettage d'env. 5 secondes



Shrink-Master-2 mit einstellbarer Hochleistungsspule	Bestell-Nummer
<i>Shrink-Master-2 with adjustable high-performance inductor coil</i>	<i>Order Number</i>
Shrink-Master-2 avec puissante bobine réglable	No de cde.
	225 001
Shrink-Master-2 mit Standard-Hochleistungsspule und Abdeckscheiben	Bestell-Nummer
<i>Shrink-Master-2 with standard high-performance inductor coil and cover discs</i>	<i>Order Number</i>
Shrink-Master-2 avec puissante bobine standard et disques de recouvrement	No de cde.
	225 002

Grundhalter und Kühlaggregat mit 5 Kühlkörpern sind separat zu bestellen.

Basic holder and cooling unit with 5 cooling bodies must be ordered separately.

Le support de base et l'unité de refroidissement avec les 5 corps de refroidissement doivent être commandés séparément.

Induktionsschrumpfgerät

Induction Shrinkage Device

Frettage par induction

THERMO LINE

Technische Daten:

Netzspannung:	3 x 400 – 480 V
Netzfrequenz:	50 – 60 Hz
Nennleistung:	13 kW
Abmessung (B x T x H):	ca. 700 x 730 x 920 mm
Gewicht:	ca. 45 kg
Einschrumpfzeit:	ca. 5 Sekunden
Ausschrumpfzeit:	ca. 5 Sekunden
Freiraum:	550 mm

Technical data:

Power supply:	3 x 400 to 480 V
Mains frequency:	50 to 60 Hz
Nominal capacity:	13 kW
Dimensions (w x d x h):	approx. 700 x 730 x 920 mm
Weight:	approx. 45 kg
Shrinking time:	approx. 5 seconds
Un-shrinking time:	approx. 5 seconds
Clearance:	550 mm

Données techniques :

Tension alimentation :	3 x 400 – 480 V
Fréquence alimentation :	50 – 60 Hz
Puissance nominale :	13 kW
Dimensions (H x B x T) :	Environ 700x730x920mm
Poids :	Environ 45 kg
Temps de frettage :	Environ 5 sec.
Temps de dé frettage :	Environ 5 sec.
Espace libre :	550 mm

Kühlaggregat mit 5 Kühlkörpern <i>Cooling unit with 5 cooling bodies</i> Unité de refroidissement avec 5 corps de refroidissement	Kühlkörper für <i>cooling bodies for</i> Corps de refroidissement pour mm	Bestell-Nummer <i>Order Number</i> No de cde.
	6 – 8/10 – 12/14 – 16/18 – 20/25 – 32	225 003



Steuergerät zum automatischen Ein- und Ausschalten des Kühlaggregats <i>Control unit for the automatic activation and de-activation of the cooling unit</i> Unité de contrôle pour l'activation et la désactivation automatique de l'unité de refroidissement	Bestell-Nummer <i>Order Number</i> No de cde.
	225 004

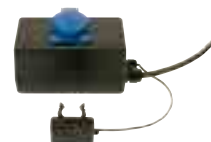

Grundhalter zur Aufnahme des Aufnahmehalters <i>Basic holder for the accommodation of the chuck base</i> Support de base pour la réception du support du module	Bestell-Nummer <i>Order Number</i> No de cde.
	225 100



Aufnahmehalter <i>Chuck base</i> Support du module	für Werkzeugschaft <i>for shank size</i> pour les cônes de l'outil	Bestell-Nummer <i>Order Number</i> No de cde.
	SK30 / BT30	225 101
	SK40 / BT40	225 102
	SK50 / BT50	225 103
	HSK25	225 104
	HSK32	225 105
	HSK40	225 106
	HSK50	225 107
	HSK63	225 108
	HSK80	225 109
	HSK100	225 110



Andere Größen auf Anfrage erhältlich

Other sizes available upon request

Autres tailles disponibles sur demande

1 Paar Schutzhandschuhe <i>1 pair protection gloves</i> 1 paire de gants de protection	Bestell-Nummer <i>Order Number</i> No de cde.
	225 007



Weitere Komponenten siehe Prospekt Induktionsschrumpfgerät, 80516

For additional components, see catalogue Induction Shrinkage Device, 80516

Autres composants sur demande

Zubehör/Ersatzteile für Schrumpffutter

Accessories/Spare parts for shrink chucks

Accessoires/Pièces de rechange pour mandrins de frettage

THERMO LINE

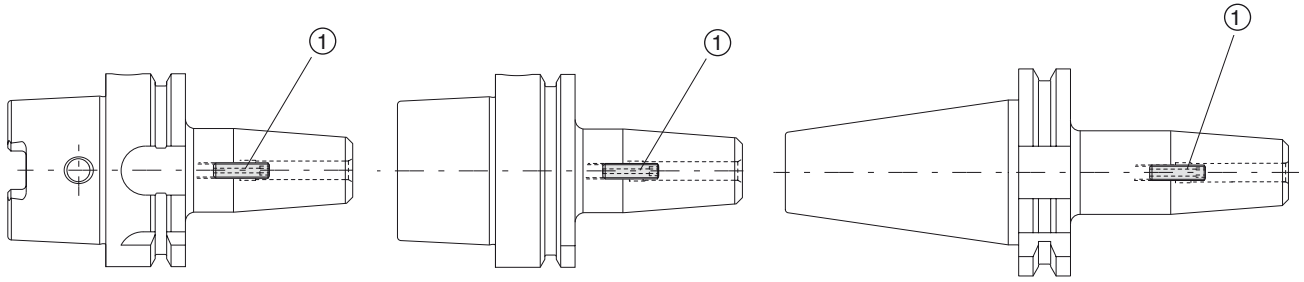

Spanndurchmesser <i>Clamping diameter</i> Diamètre de serrage mm	Gewindestift ① <i>Thread pin</i> Goupille filetée		Schlüsselweite <i>Key size</i> Dim. de la clé s
	Größe <i>Size</i> Dimension	Bestell-Nummer <i>Order Number</i> No de cde.	
6	M 5	415 646	2,5
8	M 6	415 647	3,0
10	M 8	415 648	3,0
12 / 14	M 10	415 649	5,0
16 / 18	M 12	415 650	5,0
20 / 25 / 32	M 16	415 651	8,0

Beidseitig mit Innensechskant
verstellbar

*On both sides adjustable with hexagon
socket*

*Des deux côtés ajustable avec six pans
creux*

Zubehör/Ersatzteile für Präzisionsbohrfutter

Accessories/Spare parts for precision drill chucks

Accessoires/Pièces de rechange pour mandrins de precision pour le perçage

Ersatzteile <i>Spare Parts</i> Pièce de rechange	Größe <i>Size</i> Dimension	Bohrfuttergröße <i>Drill chuck size</i> Dim. mandrin	Bohrfuttergröße <i>Drill chuck size</i> Dim. mandrin
		Ø 0,5-13 mm	Ø 2,5-16 mm
		Bestell-Nr.	Bestell-Nr.
		<i>Order Number</i>	<i>Order Number</i>
		No de cde.	No de cde.
Dichtscheiben	Ø 3- 6 mm	387 113	387 115
<i>Gaskets</i>	Ø 6-13 mm	387 114	-
Rondelles d'étanchéité	Ø 6-16 mm	-	387 116
Montagewerkzeug für Dichtscheiben		387 112	387 112
<i>Assembly tool for gaskets</i>			
Outil de montage pour les rondelles d'étanchéité			



Zubehör/Ersatzteile für Spannzangenfutter

Accessories/Spare parts for collet chucks

Accessoires/Pièces de rechange pour mandrins porte-pinces

HSK Spannzangenfutter 1:10

HSK Collet chucks 1:10

Mandrins porte-pinces 1:10 HSK

Spannzangenfutter <i>Collet chuck</i> Mandrin porte-pinces	Gewindestift ① <i>Cap screw</i> Vis à tête cylindrique	Schlüssel- weite <i>Key size</i> Dim. de la clé
Bestell-Nummer <i>Order Number</i> No de cde.	Bestell-Nummer <i>Order Number</i> No de cde.	
259 001	215 709	4
259 002	315 363	5
259 003	215 709	4
259 004	315 363	5
259 005	315 372	6
259 010	215 709	4
259 011	315 363	5
259 012	315 372	6
259 013	315 372	6
259 006	215 709	4
259 007	315 363	5
259 008	315 372	6
259 009	315 372	6

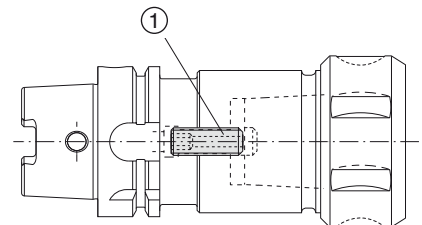

HSK Spannzangenfutter 8°

HSK Collet chucks 8°

Mandrins porte-pinces 8° HSK

Spannzangenfutter <i>Collet chuck</i> Mandrin porte-pinces	Gewindestift ① <i>Cap screw</i> Vis à tête cylindrique	Schlüssel- weite <i>Key size</i> Dim. de la clé
Bestell-Nummer <i>Order Number</i> No de cde.	Bestell-Nummer <i>Order Number</i> No de cde.	
252 095	215 709	4
252 015	215 709	4
252 016	315 363	5
252 093	215 709	4
252 018	215 709	4
252 019	315 363	5
252 020	315 372	6
252 078	215 709	4
252 079	215 709	4
252 021	315 363	5
252 022	315 372	6
252 092	215 709	4
252 096	215 709	4
252 023	315 363	5
252 024	315 372	6

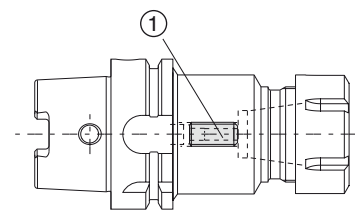

Zubehör
Accessories
Accessoires



Zubehör/Ersatzteile für Spannzangenfutter

Accessories/Spare parts for collet chucks

Accessoires/Pièces de rechange pour mandrins porte-pinces

**HSK Spannzangenfutter 8°,
lange Ausführung**

*HSK Collet chucks 8°,
long version*

Mandrins porte-pinces 8° HSK,
version longue

Spannzangenfutter <i>Collet chuck</i>	Gewindestift ① <i>Cap screw</i>	Schlüssel- weite <i>Key size</i>
Bestell-Nummer <i>Order Number</i>	Bestell-Nummer <i>Order Number</i>	Dim. de la clé
No de cde.	No de cde.	
259 018	215 709	4
259 019	215 709	4
259 020	315 363	5
252 094	215 709	4
252 097	215 709	4
252 098	315 363	5
252 099	315 372	6
259 021	215 709	4
259 022	215 709	4
259 023	315 363	5
259 024	315 372	6
259 014	215 709	4
259 015	215 709	4
259 016	315 363	5
259 017	315 372	6

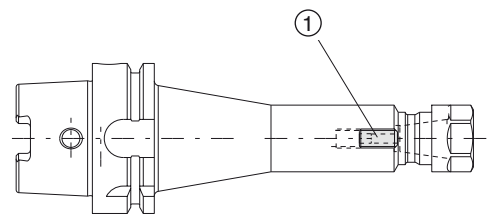

**Spannzangenfutter 1:10
DIN 69 871-AD**

*Collet chucks 1:10
DIN 69 871-AD*

Mandrins porte-pinces 1:10
DIN 69 871-AD

Spannzangenfutter <i>Collet chuck</i>	Gewindestift ① <i>Cap screw</i>	Schlüssel- weite <i>Key size</i>
Bestell-Nummer <i>Order Number</i>	Bestell-Nummer <i>Order Number</i>	Dim. de la clé
No de cde.	No de cde.	
188 010 T 013 815	315 362	5
188 070 T 013 815	315 362	5
188 018 T 013 815	315 666	6
188 071 T 013 815	315 666	6
188 029 T 013 815	315 666	6
188 072 T 013 815	315 666	6
188 010 T 013 960	315 362	5
188 070 T 013 960	315 362	5
188 018 T 013 960	315 666	6
188 071 T 013 960	315 666	6
188 028 T 013 960	315 666	6
188 042 T 013 960	315 666	6

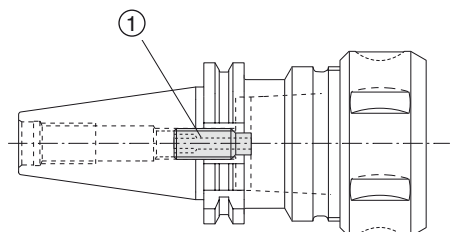

Zubehör
 Accessories
 Accessoires

Zubehör/Ersatzteile für Spannzangenfutter

Accessories/Spare parts for collet chucks

Accessoires/Pièces de rechange pour mandrins porte-pinces

**Spannzangenfutter 1:10,
lange Ausführung**
DIN 69 871-AD

*Collet chucks 1:10,
long version*
DIN 69 871-AD

Mandrins porte-pinces 1:10,
version longue
DIN 69 871-AD

Spannzangenfutter <i>Collet chuck</i> Mandrin porte-pinces	Gewindestift ① <i>Cap screw</i> Vis à tête cylindrique	Schlüssel- weite <i>Key size</i>
Bestell-Nummer <i>Order Number</i> No de cde.	Bestell-Nummer <i>Order Number</i> No de cde.	Dim. de la clé
188 080 T 013 815	315 666	6
188 080 T 013 960	315 666	6

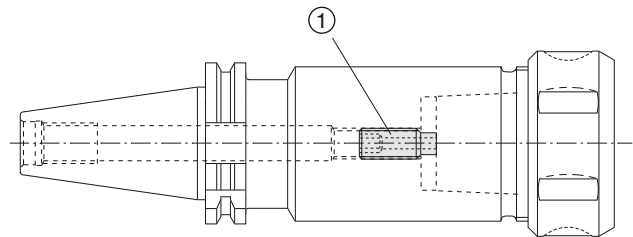

Spannzangenfutter 8°
DIN 69 871-AD

Collet chucks 8°
DIN 69 871-AD

Mandrins porte-pinces 8°
DIN 69 871-AD

Spannzangenfutter <i>Collet chuck</i> Mandrin porte-pinces	Gewindestift ① <i>Cap screw</i> Vis à tête cylindrique	Schlüssel- weite <i>Key size</i>
Bestell-Nummer <i>Order Number</i> No de cde.	Bestell-Nummer <i>Order Number</i> No de cde.	Dim. de la clé
216 010 T 013 815	315 362	5
216 012 T 013 815	315 362	5
216 033 T 013 815	315 666	6
216 037 T 013 815	315 666	6
216 044 T 013 815	315 666	6
216 047 T 013 815	315 666	6
216 055 T 013 815	315 666	6
216 058 T 013 815	315 666	6
216 012 T 013 960	315 362	5
216 033 T 013 960	315 666	6
216 037 T 013 960	315 666	6
216 044 T 013 960	315 666	6
216 047 T 013 960	315 666	6
216 055 T 013 960	315 666	6

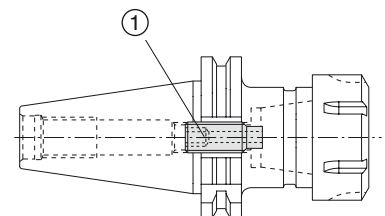

Zubehör
Accessories
Accessoires



Zubehör/Ersatzteile für Spannzangenfutter

Accessories/Spare parts for collet chucks

Accessoires/Pièces de rechange pour mandrins porte-pinces

**Spannzangenfutter 8°,
lange Ausführung
DIN 69 871-AD**

*Collet chucks 8°,
long version
DIN 69 871-AD*

Mandrins porte-pinces 8°,
version longue
DIN 69 871-AD

Spannzangenfutter <i>Collet chuck</i> Mandrin porte-pinces	Gewindestift ① <i>Cap screw</i> Vis à tête cylindrique	Schlüssel- weite <i>Key size</i> Dim. de la clé
Bestell-Nummer <i>Order Number</i> No de cde.	Bestell-Nummer <i>Order Number</i> No de cde.	
216 014 T 013 815	315 362	5
216 038 T 013 815	315 666	6
216 048 T 013 815	315 666	6
216 059 T 013 815	315 666	6
216 014 T 013 960	315 362	5
216 038 T 013 960	315 666	6
216 048 T 013 960	315 666	6

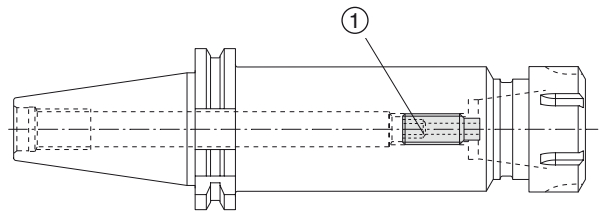

**Spannzangenfutter 1:10
DIN 69 871-B**

*Collet chucks 1:10
DIN 69 871-B*

Mandrins porte-pinces 1:10
DIN 69 871-B

Spannzangenfutter <i>Collet chuck</i> Mandrin porte-pinces	Gewindestift ① <i>Cap screw</i> Vis à tête cylindrique	Schlüssel- weite <i>Key size</i> Dim. de la clé
Bestell-Nummer <i>Order Number</i> No de cde.	Bestell-Nummer <i>Order Number</i> No de cde.	
188 010 T 015 825	315 642	5
188 018 T 015 825	315 667	6
188 029 T 015 825	315 667	6
188 010 T 015 826	315 642	5
188 018 T 015 826	315 667	6
188 028 T 015 826	315 667	6

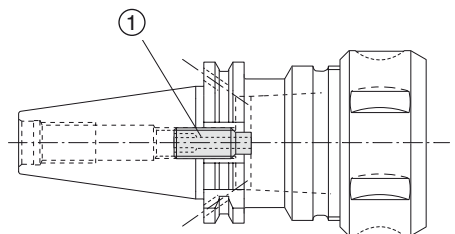

Zubehör
 Accessories
 Accessoires



Zubehör/Ersatzteile für Spannzangenfutter

Accessories/Spare parts for collet chucks

Accessoires/Pièces de rechange pour mandrins porte-pinces

Spannzangenfutter 8°
DIN 69 871-B

Collet chucks 8°
DIN 69 871-B

Mandrins porte-pinces 8°
DIN 69 871-B

Spannzangenfutter <i>Collet chuck</i> Mandrin porte-pinces	Gewindestift ① <i>Cap screw</i> Vis à tête cylindrique	Schlüssel- weite <i>Key size</i> Dim. de la clé
Bestell-Nummer <i>Order Number</i> No de cde.	Bestell-Nummer <i>Order Number</i> No de cde.	
216 010 T 015 825	315 642	5
216 012 T 015 825	315 362	5
216 033 T 015 825	315 667	6
216 044 T 015 825	315 667	6
216 055 T 015 825	315 667	6
216 012 T 015 826	315 362	5
216 033 T 015 826	315 667	6
216 044 T 015 826	315 667	6
216 055 T 015 826	315 667	6

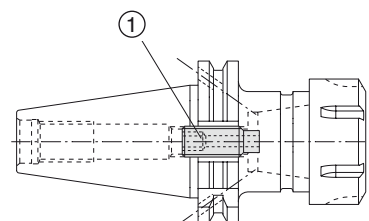

**Spannzangenfutter 8°,
lange Ausführung**
DIN 69 871-B

*Collet chucks 8°,
long version*
DIN 69 871-B

Mandrins porte-pinces 8°,
version longue
DIN 69 871-B

Spannzangenfutter <i>Collet chuck</i> Mandrin porte-pinces	Gewindestift ① <i>Cap screw</i> Vis à tête cylindrique	Schlüssel- weite <i>Key size</i> Dim. de la clé
Bestell-Nummer <i>Order Number</i> No de cde.	Bestell-Nummer <i>Order Number</i> No de cde.	
216 014 T 015 825	315 362	5
216 014 T 015 826	315 362	5

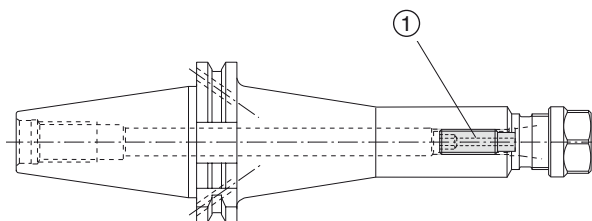

Zubehör
Accessories
Accessoires



Zubehör/Ersatzteile für Spannzangenfutter

Accessories/Spare parts for collet chucks

Accessoires/Pièces de rechange pour mandrins porte-pinces

**Spannzangenfutter 1:10
DIN 2080**

*Collet chucks 1:10
DIN 2080*

Mandrins porte-pinces 1:10
DIN 2080

Spannzangenfutter <i>Collet chuck</i>	Gewindestift ① <i>Cap screw</i>	Schlüssel- weite <i>Key size</i>
Bestell-Nummer <i>Order Number</i>	Bestell-Nummer <i>Order Number</i>	Dim. de la clé
Mandrin porte-pinces <i>Order Number</i>	Vis à tête cylindrique <i>Order Number</i>	
No de cde.	No de cde.	
188 009 T 010 229	315 212	5
188 017 T 010 229	215 327	6
188 028 T 010 229	215 327	6
188 016 T 010 048	215 327	6
188 031 T 010 048	215 327	6
188 036 T 010 048	215 327	6

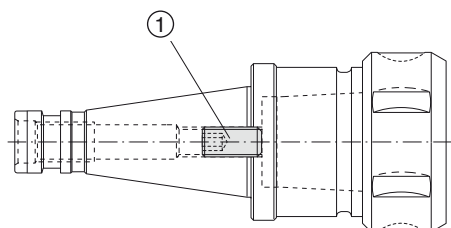

**Spannzangenfutter 8°
DIN 2080**

*Collet chucks 8°
DIN 2080*

Mandrins porte-pinces 8°
DIN 2080

Spannzangenfutter <i>Collet chuck</i>	Gewindestift ① <i>Cap screw</i>	Schlüssel- weite <i>Key size</i>
Bestell-Nummer <i>Order Number</i>	Bestell-Nummer <i>Order Number</i>	Dim. de la clé
Mandrin porte-pinces <i>Order Number</i>	Vis à tête cylindrique <i>Order Number</i>	
No de cde.	No de cde.	
216 045 T 010 229	215 327	6
216 056 T 010 229	215 327	6
216 044 T 010 048	215 327	6
216 057 T 010 048	215 327	6

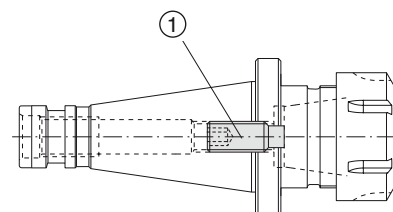

Zubehör/Ersatzteile für Spannzangenfutter

Accessories/Spare parts for collet chucks

Accessoires/Pièces de rechange pour mandrins porte-pinces

Spannzangenfutter 1:10 MAS-BT

Collet chucks 1:10
MAS-BT

Mandrins porte-pinces 1:10
MAS-BT

Spannzangenfutter <i>Collet chuck</i> Mandrin porte-pinces	Gewindestift ① <i>Cap screw</i> Vis à tête cylindrique	Schlüssel- weite <i>Key size</i> Dim. de la clé
Bestell-Nummer <i>Order Number</i> No de cde.	Bestell-Nummer <i>Order Number</i> No de cde.	
188 010 T 010 848	315 212	5
188 018 T 010 848	215 327	6
188 021 T 008 296	215 327	6
188 029 T 008 296	215 327	6

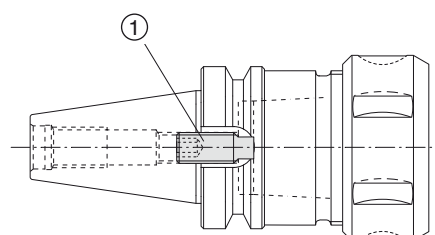

Spannzangenfutter 8° MAS-BT

Collet chucks 8°
MAS-BT

Mandrins porte-pinces 8°
MAS-BT

Spannzangenfutter <i>Collet chuck</i> Mandrin porte-pinces	Gewindestift ① <i>Cap screw</i> Vis à tête cylindrique	Schlüssel- weite <i>Key size</i> Dim. de la clé
Bestell-Nummer <i>Order Number</i> No de cde.	Bestell-Nummer <i>Order Number</i> No de cde.	
216 010 T 010 848	315 212	5
216 033 T 010 848	215 327	6
216 044 T 010 848	215 327	6
216 054 T 010 848	215 327	6
216 012 T 008 296	315 212	5
216 044 T 008 296	215 327	6
216 055 T 008 296	215 327	6

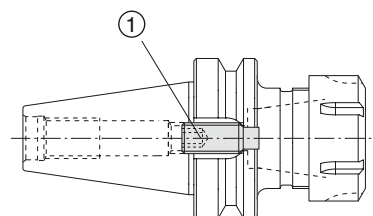

Zubehör
Accessories
Accessoires



Zubehör/Ersatzteile für Spannzangenfutter

Accessories/Spare parts for collet chucks

Accessoires/Pièces de rechange pour mandrins porte-pinces

**Zylindrische Spannzangenfutter
8° für Spannzangen DIN 6499**

*Cylindrical collet chucks,
8° for Collets DIN 6499*

Mandrins porte-pinces cylindriques
8° pour Pincettes type DIN 6499

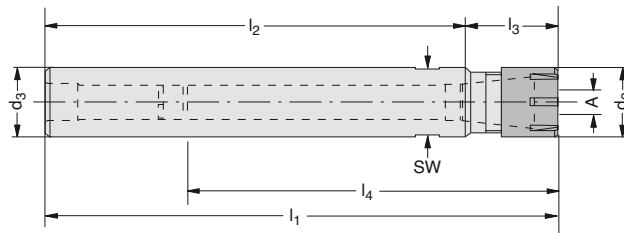

Größe Size Dimension nominale d_3	Nenngröße Nominal size Dimension nominale	Spannbereich Clamping range Capacité de serrage A	l_4						Schlüsselweite Key size Dim. de la clé SW	Bestell-Nr. Order Number No de cde.
			l_1	l_2	l_3	min	max.	d_2		
8,0	ER 8	1,0 - 5,0	126,0	100,0	26,0	–	–	12,0	9	209 054
12,0	ER 8	1,0 - 5,0	166,0	140,0	26,0	–	–	12,0	9	209 055
16,0	ER 11	1,0 - 7,0	106,5	80,0	26,5	23	65	16,0	11	209 056
16,0	ER 11	1,0 - 7,0	166,5	140,0	26,5	23	65	16,0	11	209 057
20,0	ER 16	0,5 - 10,0	118,5	80,0	38,5	33	102	22,0	17	209 058
20,0	ER 16	0,5 - 10,0	178,5	140,0	38,5	33	123	22,0	17	209 059

Zubehör Spannmuttern "Mini" F 2.21
Bedienungsschlüssel F 7.2

*Accessoires Clamping nuts "Mini" F 2.21
Service keys F 7.2*

Accessoires Écrous de serrage "Mini" F 2.21
Clés de service F 7.2

Zubehör
Accessories
Accessoires



Zubehör/Ersatzteile für Spannzangenfutter

Accessories/Spare parts for collet chucks

Accessoires/Pièces de rechange pour mandrins porte-pinces

Spannzangenfutter für
Spannzangen System Erickson

Collet chucks for collets system
Erickson

Mandrins porte-pinces type
Erickson

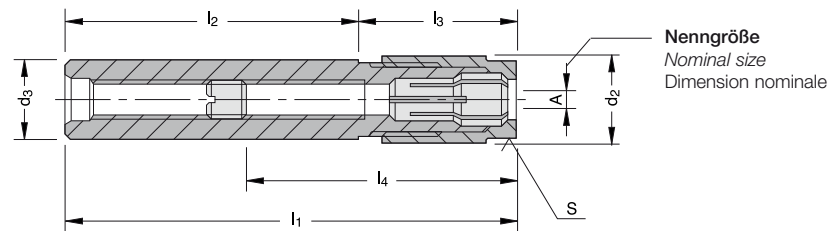

Nenngröße
Nominal size
Dimension nominale

Größe Size Dimension	Nenngröße Nominal size Dimension nominale	Spannbereich Clamping range Capacité de serrage	Schlüsselweite Key size Dim. de la clé		Bestell-Nummer Order Number No de cde.					
d_3		A	d_2	l_1	l_2	l_3	l_4 min. max.	s	kg	
12,5	6	0,5 - 6	14	109	76	33	38 100	13	0,2	162 080
12,5	6	0,5 - 6	14	173	140	33	38 162	13	0,2	162 081
20,0	10	0,5 - 10	21	117	76	41	40 103	19	0,3	162 082
20,0	10	0,5 - 10	21	181	140	41	40 167	19	0,3	162 083

Zubehör Spannmuttern F 2.13
Bedienungsschlüssel F 7.2

Accessoires Clamping nuts F 2.13
Service keys F 7.2

Accessoires Écrous de serrage F 2.13
Clés de service F 7.2

Spannzangen für Spann-
zangenfutter System Erickson

Collets for collet chucks system
Erickson

Pinces pour mandrins type
Erickson

Nenngröße Nominal size Dimension nominale	Einheits- Nummer Standard-No. No standard	Spannbereich Clamping range Capacité de serrage			Satz / Set / Jeu Bestell-Nummer Order Number No de cde.	
		d_1	d_2	l_1	A	
6	416 E	9,5	7,62	25,5	0,5 - 6	071 016
10	417 E	13,5	11,43	30,4	0,5 - 10	071 017

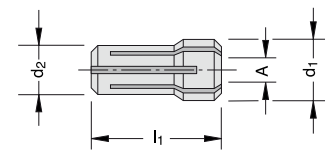

Nenngröße Nominal size Dimension nominale	Bestell-Nummer Order Number No de cde.	Bestell-Nummer Order Number No de cde.	Bestell-Nummer Order Number No de cde.	Bestell-Nummer Order Number No de cde.
$\emptyset A$	$\emptyset A$	$\emptyset A$	$\emptyset A$	$\emptyset A$
6	1,0 - 0,5	071 355	2,5 - 2,0	071 358
6	1,5 - 1,0	071 356	3,0 - 2,5	071 359
6	2,0 - 1,5	071 357	3,5 - 3,0	071 360
6	2,5 - 2,0	071 371	4,0 - 3,5	071 374
6	3,0 - 1,5	071 372	4,5 - 4,0	071 375
6	3,5 - 1,0	071 373	5,0 - 4,5	071 376
6	4,0 - 0,5	071 374	5,5 - 5,0	071 377
6	4,5 - 0,5	071 375	6,0 - 5,5	071 378
6	5,0 - 0,5	071 376	6,5 - 6,0	071 379
6	5,5 - 0,5	071 377	7,0 - 6,5	071 380
6	6,0 - 0,5	071 378	7,5 - 7,0	071 381
6	6,5 - 0,5	071 379	8,0 - 7,5	071 382
6	7,0 - 0,5	071 380	8,5 - 8,0	071 383
6	7,5 - 0,5	071 381	9,0 - 8,5	071 384
6	8,0 - 0,5	071 382	9,5 - 9,0	071 385
6	8,5 - 0,5	-	10,0 - 9,5	071 681
6	9,0 - 0,5	-	-	-
6	9,5 - 0,5	-	-	-
6	10,0 - 0,5	-	-	-

Zubehör/Ersatzteile für Spannzangenfutter

Accessories/Spare parts for collet chucks

Accessoires/Pièces de rechange pour mandrins porte-pinces

Spannzangen DIN 6388-A 1:10

Collets DIN 6388-A 1:10

Pinces type DIN 6388-A 1:10

Nenngröße <i>Nominal size</i> Dimension nominale	Einheits- Nummer <i>Standard-No.</i> No standard	d_1 l_1		Spannbereich <i>Clamping range</i> Capacité de serrage A*	Satz / Set / Jeu Bestell-Nummer <i>Order Number</i> No de cde.
A 16	410 E	22,65	40	2 - 16	071 003
A 25	444 E	32,90	52	2 - 25	071 004
A 32	450 E	41,30	60	4 - 32	071 019

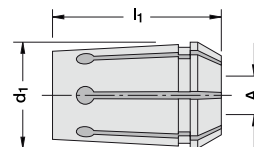

* für Schafttoleranz h_{10}

* for shank tolerance h_{10}

* pour tolérance du cône h_{10}

Nenngröße <i>Nominal size</i> Dimension nominale	$\emptyset A$	Bestell-Nummer <i>Order Number</i> No de cde.	$\emptyset A$	Bestell-Nummer <i>Order Number</i> No de cde.	$\emptyset A$	Bestell-Nummer <i>Order Number</i> No de cde.	$\emptyset A$	Bestell-Nummer <i>Order Number</i> No de cde.
A 16	2,0	071 140	6,0	071 148	10,0	071 156	14,0	071 164
A 16	2,5	071 141	6,5	071 149	10,5	071 157	14,5	071 165
A 16	3,0	071 142	7,0	071 150	11,0	071 158	15,0	071 166
A 16	3,5	071 143	7,5	071 151	11,5	071 159	15,5	071 167
A 16	4,0	071 144	8,0	071 152	12,0	071 160	16,0	071 168
A 16	4,5	071 145	8,5	071 153	12,5	071 161	-	-
A 16	5,0	071 146	9,0	071 154	13,0	071 162	-	-
A 16	5,5	071 147	9,5	071 155	13,5	071 163	-	-
A 25	2,0	071 169	8,0	071 175	14,0	071 181	20,0	071 187
A 25	3,0	071 170	9,0	071 176	15,0	071 182	21,0	071 188
A 25	4,0	071 171	10,0	071 177	16,0	071 183	22,0	071 189
A 25	5,0	071 172	11,0	071 178	17,0	071 184	23,0	071 190
A 25	6,0	071 173	12,0	071 179	18,0	071 185	24,0	071 191
A 25	7,0	071 174	13,0	071 180	19,0	071 186	25,0	071 192
A 32	4,0	071 612	12,0	071 423	20,0	071 416	28,0	071 678
A 32	5,0	071 419	13,0	071 667	21,0	071 672	29,0	071 679
A 32	6,0	071 420	14,0	071 668	22,0	071 673	30,0	071 633
A 32	7,0	071 613	15,0	071 669	23,0	071 674	31,0	071 680
A 32	8,0	071 421	16,0	071 424	24,0	071 675	32,0	071 418
A 32	9,0	071 614	17,0	071 670	25,0	071 417	-	-
A 32	10,0	071 422	18,0	071 665	26,0	071 676	-	-
A 32	11,0	071 666	19,0	071 671	27,0	071 677	-	-

Zubehör
Accessories
Accessoires



Zubehör/Ersatzteile für Spannzangenfutter

Accessories/Spare parts for collet chucks

Accessoires/Pièces de rechange pour mandrins porte-pinces

Spannzangen DIN 6388-B 1:10

Collets DIN 6388-B 1:10

Pinces type DIN 6388-B 1:10

Nenngröße Nominal size Dimension nominale	Einheits- Nummer Standard-No. No standard	d_1	l_1	Spannbereich Clamping range Capacité de serrage A	Satz / Set / Jeu Bestell-Nummer Order Number No de cde.
B 16	415 E	22,65	40	1,5 - 16	071 005
B 25	462 E	32,90	52	3,5 - 25	071 006
B 32	467 E	41,30	60	5,5 - 32	071 022

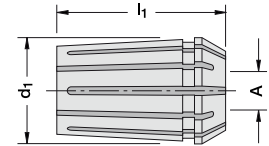

Nenngröße Nominal size Dimension nominale	$\emptyset A$	Bestell-Nr. Order Number No de cde.	$\emptyset A$	Bestell-Nr. Order Number No de cde.	$\emptyset A$	Bestell-Nr. Order Number No de cde.	$\emptyset A$	Bestell-Nr. Order Number No de cde.
B 16	2,0 - 1,5	071 625	6,0 - 5,5	071 197	10,0 - 9,5	071 205	14,0 - 13,5	071 213
B 16	2,5 - 2,0	071 626	6,5 - 6,0	071 198	10,5 - 10,0	071 206	14,5 - 14,0	071 214
B 16	3,0 - 2,5	071 621	7,0 - 6,5	071 199	11,0 - 10,5	071 207	15,0 - 14,5	071 215
B 16	3,5 - 3,0	071 622	7,5 - 7,0	071 200	11,5 - 11,0	071 208	15,5 - 15,0	071 216
B 16	4,0 - 3,5	071 193	8,0 - 7,5	071 201	12,0 - 11,5	071 209	16,0 - 15,5	071 217
B 16	4,5 - 4,0	071 194	8,5 - 8,0	071 202	12,5 - 12,0	071 210	-	-
B 16	5,0 - 4,5	071 195	9,0 - 8,5	071 203	13,0 - 12,5	071 211	-	-
B 16	5,5 - 5,0	071 196	9,5 - 9,0	071 204	13,5 - 13,0	071 212	-	-
B 25	4,0 - 3,5	071 627	9,5 - 9,0	071 227	15,0 - 14,5	071 238	20,5 - 20,0	071 249
B 25	4,5 - 4,0	071 628	10,0 - 9,5	071 228	15,5 - 15,0	071 239	21,0 - 20,5	071 250
B 25	5,0 - 4,5	071 218	10,5 - 10,0	071 229	16,0 - 15,5	071 240	21,5 - 21,0	071 251
B 25	5,5 - 5,0	071 219	11,0 - 10,5	071 230	16,5 - 16,0	071 241	22,0 - 21,5	071 252
B 25	6,0 - 5,5	071 220	11,5 - 11,0	071 231	17,0 - 16,5	071 242	22,5 - 22,0	071 253
B 25	6,5 - 6,0	071 221	12,0 - 11,5	071 232	17,5 - 17,0	071 243	23,0 - 22,5	071 254
B 25	7,0 - 6,5	071 222	12,5 - 12,0	071 233	18,0 - 17,5	071 244	23,5 - 23,0	071 255
B 25	7,5 - 7,0	071 223	13,0 - 12,5	071 234	18,5 - 18,0	071 245	24,0 - 23,5	071 256
B 25	8,0 - 7,5	071 224	13,5 - 13,0	071 235	19,0 - 18,5	071 246	24,5 - 24,0	071 257
B 25	8,5 - 8,0	071 225	14,0 - 13,5	071 236	19,5 - 19,0	071 247	25,0 - 24,5	071 258
B 25	9,0 - 8,5	071 226	14,5 - 14,0	071 237	20,0 - 19,5	071 248	-	-
B 32	6,0 - 5,5	071 686	13,0 - 12,5	071 548	20,0 - 19,5	071 562	27,0 - 26,5	071 576
B 32	6,5 - 6,0	071 687	13,5 - 13,0	071 549	20,5 - 20,0	071 563	27,5 - 27,0	071 577
B 32	7,0 - 6,5	071 688	14,0 - 13,5	071 550	21,0 - 20,5	071 564	28,0 - 27,5	071 578
B 32	7,5 - 7,0	071 689	14,5 - 14,0	071 551	21,5 - 21,0	071 565	28,5 - 28,0	071 579
B 32	8,0 - 7,5	071 690	15,0 - 14,5	071 552	22,0 - 21,5	071 566	29,0 - 28,5	071 580
B 32	8,5 - 8,0	071 691	15,5 - 15,0	071 553	22,5 - 22,0	071 567	29,5 - 29,0	071 581
B 32	9,0 - 8,5	071 692	16,0 - 15,5	071 554	23,0 - 22,5	071 568	30,0 - 29,5	071 582
B 32	9,5 - 9,0	071 693	16,5 - 16,0	071 555	23,5 - 23,0	071 569	30,5 - 30,0	071 583
B 32	10,0 - 9,5	071 542	17,0 - 16,5	071 556	24,0 - 23,5	071 570	31,0 - 30,5	071 584
B 32	10,5 - 10,0	071 543	17,5 - 17,0	071 557	24,5 - 24,0	071 571	31,5 - 31,0	071 585
B 32	11,0 - 10,5	071 544	18,0 - 17,5	071 558	25,0 - 24,5	071 572	32,0 - 31,5	071 586
B 32	11,5 - 11,0	071 545	18,5 - 18,0	071 559	25,5 - 25,0	071 573	-	-
B 32	12,0 - 11,5	071 546	19,0 - 18,5	071 560	26,0 - 25,5	071 574	-	-
B 32	12,5 - 12,0	071 547	19,5 - 19,0	071 561	26,5 - 26,0	071 575	-	-

Zubehör
Accessories
Accessoires

Zubehör/Ersatzteile für Spannzangenfutter

Accessories/Spare parts for collet chucks

Accessoires/Pièces de rechange pour mandrins porte-pinces

Spannzangen DIN 6388-B 1:10

Collets DIN 6388-B 1:10

Pinces type DIN 6388-B 1:10

Nenngröße <i>Nominal size</i> Dimension nominale	Einheits- Nummer <i>Standard-No.</i> No standard	d_1 l_1		Spannbereich <i>Clamping range</i> Capacité de serrage A	Satz / Set / Jeu Bestell-Nummer <i>Order Number</i> No de cde.
B 40	468 E	49,7	68	11,5 - 40	071 009

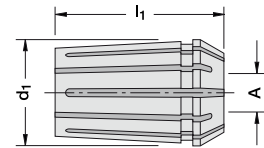

Nenngröße <i>Nominal size</i> Dimension nominale	$\emptyset A$	Bestell-Nr. <i>Order Number</i> No de cde.	$\emptyset A$	Bestell-Nr. <i>Order Number</i> No de cde.	$\emptyset A$	Bestell-Nr. <i>Order Number</i> No de cde.	$\emptyset A$	Bestell-Nr. <i>Order Number</i> No de cde.
B 40	12,0 - 11,5	071 838	19,5 - 19,0	071 853	27,0 - 26,5	071 866	34,5 - 34,0	071 880
B 40	12,5 - 12,0	071 839	20,0 - 19,5	071 632	27,5 - 27,0	071 867	35,0 - 34,5	071 881
B 40	13,0 - 12,5	071 840	20,5 - 20,0	071 854	28,0 - 27,5	071 868	35,5 - 35,0	071 882
B 40	13,5 - 13,0	071 841	21,0 - 20,5	071 855	28,5 - 28,0	071 869	36,0 - 35,5	071 631
B 40	14,0 - 13,5	071 842	21,5 - 21,0	071 856	29,0 - 28,5	071 870	36,5 - 36,0	071 883
B 40	14,5 - 14,0	071 843	22,0 - 21,5	071 857	29,5 - 29,0	071 871	37,0 - 36,5	071 884
B 40	15,0 - 14,5	071 844	22,5 - 22,0	071 858	30,0 - 29,5	071 872	37,5 - 37,0	071 885
B 40	15,5 - 15,0	071 845	23,0 - 22,5	071 859	30,5 - 30,0	071 873	38,0 - 37,5	071 886
B 40	16,0 - 15,5	071 846	23,5 - 23,0	071 860	31,0 - 30,5	071 874	38,5 - 38,0	071 887
B 40	16,5 - 16,0	071 847	24,0 - 23,5	071 861	31,5 - 31,0	071 875	39,0 - 38,5	071 888
B 40	17,0 - 16,5	071 848	24,5 - 24,0	071 862	32,0 - 31,5	071 597	39,5 - 39,0	071 889
B 40	17,5 - 17,0	071 849	25,0 - 24,5	071 596	32,5 - 32,0	071 876	40,0 - 39,5	071 592
B 40	18,0 - 17,5	071 850	25,5 - 25,0	071 863	33,0 - 32,5	071 877	-	-
B 40	18,5 - 18,0	071 851	26,0 - 25,5	071 864	33,5 - 33,0	071 878	-	-
B 40	19,0 - 18,5	071 852	26,5 - 26,0	071 865	34,0 - 33,5	071 879	-	-

Zubehör
Accessories
Accessoires



Zubehör/Ersatzteile für Spannzangenfutter

Accessories/Spare parts for collet chucks

Accessoires/Pièces de rechange pour mandrins porte-pinces

Spannzangen DIN 6388-A 1:10 für Fräser mit Anzugsgewinde System Clarkson

Collets DIN 6388-A 1:10 for milling cutters with pull thread system Clarkson

Pinces type DIN 6388-A 1:10 pour fraises avec tirant type Clarkson

Nenngröße Nominal size Dimension nominale	Einheits- Nummer Standard No. No standard			Spannbereich Clamping range Capacité de serrage A	Satz / Set / Jeu Bestell-Nummer Order Number No de cde.
A 16	421 E	d ₁ 22,65	l ₁ 42,0	6 - 12	071 013
A 25	459 E	32,90	54,5	6 - 25	071 014
A 32	460 E	41,30	63,0	6 - 32	071 020
A 40	461 E	49,70	70,6	6 - 32	071 015

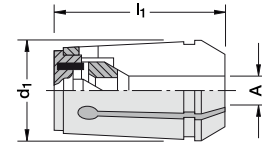

Nenngröße Nominal size Dimension nominale	Bestell-Nr. Order Number No de cde.	Bestell-Nr. Order Number No de cde.	Bestell-Nr. Order Number No de cde.	Bestell-Nr. Order Number No de cde.
A 16	071 304	071 305	071 306	071 307
A 25	071 308	071 309	071 310	071 311
A 25	071 312	071 313	071 684	-
A 32	071 427	071 428	071 429	071 430
A 32	071 431	071 432	071 433	071 685
A 40	071 344	071 345	071 346	071 347
A 40	071 348	071 349	071 350	071 351

Zum Spannen dieser Spannzangen empfehlen wir kugelgelagerte Spannmutter für erhöhte Spannkraft.

To lock these collets, we recommend using the clamping nuts with ball-bearing for higher clamping forces.

Pour un serrage important, utiliser plutôt les écrous avec palier à billes.

Zubehör/Ersatzteile für Spannzangenfutter

Accessories/Spare parts for collet chucks

Accessoires/Pièces de rechange pour mandrins porte-pinces

Spannzangen DIN 6499-B 8°

Collets DIN 6499-B 8°

Pinces type DIN 6499-B 8°

Nenngröße <i>Nominal size</i> Dimension nominale	Einheits- Nummer <i>Standard-No.</i> No standard	d_1 l_1		Spannbereich <i>Clamping range</i> Capacité de serrage A	Satz / Set / Jeu Bestell-Nummer <i>Order Number</i> No de cde.
ER 8	4004 E	8,5	13,5	1,0 - 5,0	071 034
ER 11	4008 E	11,5	18,0	1,0 - 7,0	071 028
ER 16	426 E	16	27,5	0,5 - 10,0	071 029
ER 25	430 E	25	34,0	1,5 - 16,0	071 031
ER 32	470 E	32	40,0	2,0 - 20,0	071 032
ER 40	472 E	40	46,0	3,0 - 26,0	071 033

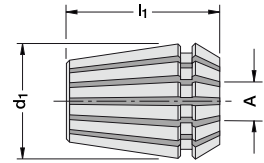

Nenngröße <i>Nominal size</i> Dimension nominale	$\emptyset A$	Bestell-Nr. <i>Order Number</i> No de cde.	$\emptyset A$	Bestell-Nr. <i>Order Number</i> No de cde.	$\emptyset A$	Bestell-Nr. <i>Order Number</i> No de cde.	$\emptyset A$	Bestell-Nr. <i>Order Number</i> No de cde.
ER 8	1,0	071 986	2,5	071 989	4,0 - 3,6	071 992	-	-
ER 8	1,5	071 987	3,0 - 2,6	071 990	4,5 - 4,1	071 993	-	-
ER 8	2,0	071 988	3,5 - 3,1	071 991	5,0 - 4,6	071 994	-	-
ER 11	1,0	071 700	3,0 - 2,6	071 704	5,0 - 4,6	071 708	7,0 - 6,6	071 712
ER 11	1,5	071 701	3,5 - 3,1	071 705	5,5 - 5,1	071 709	-	-
ER 11	2,0	071 702	4,0 - 3,6	071 706	6,0 - 5,6	071 710	-	-
ER 11	2,5	071 703	4,5 - 4,1	071 707	6,5 - 6,1	071 711	-	-
ER 16	1,0 - 0,5	071 713	4,0 - 3,5	071 719	7,0 - 6,5	071 722	10,0 - 9,5	071 725
ER 16	1,5 - 1,0	071 714*	4,5 - 4,0	271 132*	7,5 - 7,0	271 135*	-	-
ER 16	2,0 - 1,5	071 715	5,0 - 4,5	071 720	8,0 - 7,5	071 723	-	-
ER 16	2,5 - 2,0	071 716*	5,5 - 5,0	271 133*	8,5 - 8,0	271 136*	-	-
ER 16	3,0 - 2,5	071 717	6,0 - 5,5	071 721	9,0 - 8,5	071 724	-	-
ER 16	3,5 - 3,0	071 718*	6,5 - 6,0	271 134*	9,5 - 9,0	271 137*	-	-
ER 25	2,0 - 1,5	071 743	4,5 - 4,0	271 129*	7,0 - 6,5	071 749	12,0 - 11,0	071 754
ER 25	2,5 - 2,0	071 744*	5,0 - 4,5	071 747	8,0 - 7,0	071 750	13,0 - 12,0	071 755
ER 25	3,0 - 2,5	071 745	5,5 - 5,0	271 130*	9,0 - 8,0	071 751	14,0 - 13,0	071 756
ER 25	3,5 - 3,0	271 128*	6,0 - 5,5	071 748	10,0 - 9,0	071 752	15,0 - 14,0	071 757
ER 25	4,0 - 3,5	071 746	6,5 - 6,0	271 131*	11,0 - 10,0	071 753	16,0 - 15,0	071 758
ER 32	3,0 - 2,0	071 761	8,0 - 7,0	071 766	13,0 - 12,0	071 771	18,0 - 17,0	071 776
ER 32	4,0 - 3,0	071 762	9,0 - 8,0	071 767	14,0 - 13,0	071 772	19,0 - 18,0	071 777
ER 32	5,0 - 4,0	071 763	10,0 - 9,0	071 768	15,0 - 14,0	071 773	20,0 - 19,0	071 778
ER 32	6,0 - 5,0	071 764	11,0 - 10,0	071 769	16,0 - 15,0	071 774	-	-
ER 32	7,0 - 6,0	071 765	12,0 - 11,0	071 770	17,0 - 16,0	071 775	-	-
ER 40	4,0 - 3,0	071 779	10,0 - 9,0	071 785	16,0 - 15,0	071 791	22,0 - 21,0	071 797
ER 40	5,0 - 4,0	071 780	11,0 - 10,0	071 786	17,0 - 16,0	071 792	23,0 - 22,0	071 798
ER 40	6,0 - 5,0	071 781	12,0 - 11,0	071 787	18,0 - 17,0	071 793	24,0 - 23,0	071 799
ER 40	7,0 - 6,0	071 782	13,0 - 12,0	071 788	19,0 - 18,0	071 794	25,0 - 24,0	071 800
ER 40	8,0 - 7,0	071 783	14,0 - 13,0	071 789	20,0 - 19,0	071 795	26,0 - 25,0	071 801
ER 40	9,0 - 8,0	071 784	15,0 - 14,0	071 790	21,0 - 20,0	071 796	-	-

* Nicht im Satz enthalten

* Not contained in the set

* Non compris dans le jeu

Zubehör
Accessories
Accessoires



Zubehör/Ersatzteile für Spannzangenfutter

Accessories/Spare parts for collet chucks

Accessoires/Pièces de rechange pour mandrins porte-pinces

**Spannzangen DIN 6499-B 8°
für Gewindebohrer
DIN 371/374/376**

*Collets DIN 6499-B 8° for taps
DIN 371/374/376*

Pinces type DIN 6499-B 8° avec
carré entraînement pour tarauds
DIN 371/374/376

Nenngröße <i>Nominal size</i> Dimension nominale	Einheits- Nummer <i>Standard-No.</i> No standard	d_1	l_1	Spannbereich <i>Clamping range</i> Capacité de serrage A	Satz / Set / Jeu Bestell-Nummer <i>Order Number</i> No de cde.
ER 16	426 EGB	16	27,5	4,5 - 7	071 045
ER 25	430 EGB	25	34,0	4,5 - 12	071 047
ER 32	470 EGB	32	40,0	4,5 - 16	071 048
ER 40	472 EGB	40	46,0	7,0 - 20	071 049

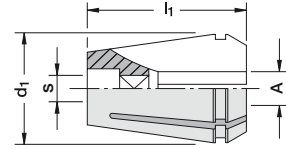

Nenngröße <i>Nominal size</i> Dimension nominale	für Gewindebohrer <i>suitable taps</i> pour taraud $\emptyset A$			Schlüsselweite <i>Key size</i> Dim. de la clé s	Bestell-Nummer <i>Order Number</i> No de cde.	für Gewindebohrer <i>suitable taps</i> pour taraud $\emptyset A$			Schlüsselweite <i>Key size</i> Dim. de la clé s	Bestell-Nummer <i>Order Number</i> No de cde.
	ER	Ø A	s			Ø A	s			
ER 16	4,5	3,4	071 901	6,0	4,9	071 903				
ER 16	5,5	4,3	071 902	7,0	5,5	071 904				
ER 25	4,5	3,4	071 912	9,0	7,0	071 917				
ER 25	5,5	4,3	071 913	10,0	8,0	071 918				
ER 25	6,0	4,9	071 914	11,0	9,0	071 919				
ER 25	7,0	5,5	071 915	12,0	9,0	071 920				
ER 25	8,0	6,2	071 916	-	-	-				
ER 32	4,5	3,4	071 921	10,0	8,0	071 927				
ER 32	5,5	4,3	071 922	11,0	9,0	071 928				
ER 32	6,0	4,9	071 923	12,0	9,0	071 929				
ER 32	7,0	5,5	071 924	14,0	11,0	071 930				
ER 32	8,0	6,2	071 925	16,0	12,0	071 931				
ER 32	9,0	7,0	071 926	-	-	-				
ER 40	7,0	5,5	071 932	12,0	9,0	071 937				
ER 40	8,0	6,2	071 933	14,0	11,0	071 938				
ER 40	9,0	7,0	071 934	16,0	12,0	071 939				
ER 40	10,0	8,0	071 935	18,0	14,5	071 940				
ER 40	11,0	9,0	071 936	20,0	16,0	071 941				

Zum Spannen dieser Spannzangen
empfehlen wir Spannmutter mit
Gleitring für erhöhte Spannkraft.

*To lock these collets, we recommend
using the clamping nuts with sliding ring
for higher clamping forces.*

Pour un serrage important, utiliser plutôt
les écrous avec anneau glissant.

Schaftmaße <i>Shank dimensions</i> Diamètre de queue $\emptyset A$	Schlüssel- weite <i>Key size</i> Dim. de la clé s	Gewindebohrer <i>Taps</i> Taraud			Schaftmaße <i>Shank dimensions</i> Diamètre de queue $\emptyset A$	Schlüssel- weite <i>Key size</i> Dim. de la clé s	Gewindebohrer <i>Taps</i> Taraud		
		DIN 371	DIN 374	DIN 376			DIN 371	DIN 374	DIN 376
4,5	3,4	M 4	M 6 x...	M 6	11	9,0	-	M 14 x...	M 14
5,5	4,3	-	M 7 x...	M 7	12	9,0	M 12	M 16 x...	M 16
6,0	4,9	M 4,5/5/6	M 8 x...	M 8	14	11,0	-	M 18 x...	M 18
7,0	5,5	M 7	M 9/10 x...	M 9/10	16	12,0	-	M 20 x...	M 20
8,0	6,2	M 8	M 6 x...	M 11	18	14,5	-	M 22/24 x...	M 22/24
9,0	7,0	M 9	M 6 x...	M 12	20	16,0	-	M 27 x...	M 27
10,0	8,0	M 10	-	-	-	-	-	-	-

Zubehör/Ersatzteile für Spannzangenfutter

Accessories/Spare parts for collet chucks

Accessoires/Pièces de rechange pour mandrins porte-pinces

Spannzangen DIN 6499-B 8° für Fräser mit Anzugsgewinde System Clarkson

Collets DIN 6499-B 8° for milling cutters with pull thread system Clarkson

Pinces type DIN 6499-B 8° pour fraises type Clarkson

Nenngröße <i>Nominal size</i> Dimension nominale	Einheits- Nummer <i>Standard No.</i> No standard	d_1 l_1		Spannbereich <i>Clamping range</i> Capacité de serrage A	Satz / Set / Jeu Bestell-Nummer <i>Order Number</i> No de cde.
ER 32	470 ECL	32	46	6 - 16	071 052
ER 40	472 ECL	40	52	6 - 25	071 053

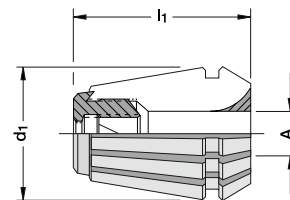

Nenngröße <i>Nominal size</i> Dimension nominale	$\emptyset A$	Bestell-Nr. <i>Order Number</i> No de cde.	$\emptyset A$	Bestell-Nr. <i>Order Number</i> No de cde.	$\emptyset A$	Bestell-Nr. <i>Order Number</i> No de cde.	$\emptyset A$	Bestell-Nr. <i>Order Number</i> No de cde.
ER 32	6,0	071 826	8,0	071 827	10,0	071 828	12,0	071 829
ER 32	16,0	071 830	-	-	-	-	-	-
ER 40	6,0	071 831	8,0	071 832	10,0	071 833	12,0	071 834
ER 40	16,0	071 835	20,0	071 836	25,0	071 837		

Zum Spannen dieser Spannzangen empfehlen wir Spannmutter mit Gleitring für erhöhte Spannkraft.

To lock these collets, we recommend using the clamping nuts with sliding ring for higher clamping forces.

Pour un serrage important, utiliser plutôt les écrous avec anneau glissant.

Aufbewahrungskasten für Spannzangen

Tool case for collets

Coffret pour pinces



Nenngröße <i>Nominal size</i> Dimension nominale	Breite <i>Width</i> Largeur	Tiefe <i>Depth</i> Profondeur	Höhe <i>Height</i> Hauteur	Spannzangenplätze <i>Space for collets</i> Nb. logements pour pinces	Bestell-Nummer <i>Order Number</i> No de cde.
DIN 6499 8°					
ER 16	140	72	45	10	099 049
ER 25	196	112	50	15	099 050
ER 32	251	140	56	18	099 051
ER 40	388	168	65	23	099 052
DIN 6388 1:10					
A/B 16	226	161	85	15	099 053
A/B 25	333	201	85	24	099 054
A/B 32	320	210	85	15	099 055

Zubehör
Accessories
Accessoires



Zubehör/Ersatzteile für Spannzangenfutter

Accessories/Spare parts for collet chucks

Accessoires/Pièces de rechange pour mandrins porte-pinces

Kugelgelagerte Spannmutter DIN 6388 1:10

Clamping nuts DIN 6388 1:10
with ball-bearing

Écrous de serrage type
DIN 6388 1:10 avec palier à billes

Nominal size	für Spannbereich for clamping range pour capacité de serrage		Bestell-Nummer Order Number No de cde.
Dimension nominale	d_1	l_1	
16	43	24,0	1,5 - 16 068 048
25	60	30,0	2,0 - 25 068 052
32	72	33,5	4,0 - 32 161 099
40	85	37,0	11,5 - 40 161 041

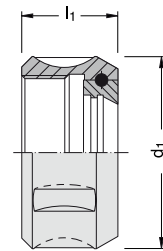

Kugelgelagerte Spannmutter DIN 6388 1:10, vorgerichtet zur Aufnahme von Dichtscheiben

Clamping nuts DIN 6388 1:10
with ball-bearing, for use with
sealing discs

Écrous de serrage DIN 6388 1:10
avec palier à billes pour l'usage
des disques d'étanchéité

Nominal size	für Spannbereich for clamping range pour capacité de serrage		Bestell-Nummer Order Number No de cde.
Dimension nominale	d_1	l_1	
16	43	31,5	2,5 - 16 275 001
25	60	38,0	2,5 - 25 275 003
32	72	42,0	3,5 - 32 276 001

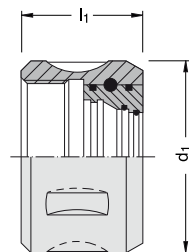

Spannmuttern "Mini"

Clamping nuts "Mini"

Écrous de serrage "Mini"

Nominal size	für Spannbereich for clamping range pour capacité de serrage		Bestell-Nummer Order Number No de cde.
Dimension nominale	d_1	l_1	
ER 8	12	10,8	1 - 5 415 357
ER 11	16	12,0	1 - 7 415 358
ER 16	22	18,0	1 - 10 415 359

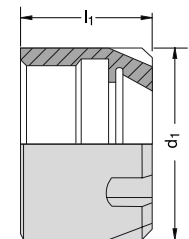

Spannmutter für Spann- zangenfutter System Erickson

Clamping nuts for collet chucks
system Erickson

Écrous pour mandrins type
Erickson

Nominal size	für Spannbereich for clamping range pour capacité de serrage		Bestell-Nummer Order Number No de cde.
Dimension nominale	d_1	l_1	
6	14	28	0,5 - 6 162 095
10	21	36	0,5 - 10 162 093

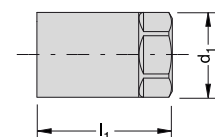

Zubehör/Ersatzteile für Spannzangenfutter

Accessories/Spare parts for collet chucks

Accessoires/Pièces de rechange pour mandrins porte-pinces

Einteilige Spannmutter DIN 6499 8°

One piece clamping nuts
DIN 6499 8°

Écrous de serrage d'une pièce
type DIN 6499 8°

Nenngröße Nominal size Dimension nominale	d_1	l_1	für Spannbereich for clamping range pour capacité de serrage	Bestell-Nummer Order Number No de cde.
ER 16	28	17,5	0,5 - 10	215 922
ER 25	42	20,0	1 - 16	215 924
ER 32	50	22,5	2 - 20	215 925
ER 40	63	25,5	3 - 26	215 926

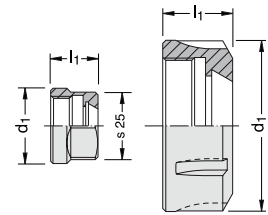

Spannmutter DIN 6499 8° mit Gleitring

Clamping nuts DIN 6499 8° with
sliding ring

Écrous de serrage type
DIN 6499 8° avec anneau glissant

Nenngröße Nominal size Dimension nominale	d_1	l_1	für Spannbereich for clamping range pour capacité de serrage	Bestell-Nummer Order Number No de cde.
ER 16	28,0	20,0	0,5 - 10	315 015
ER 25	42,0	22,4	1 - 16	315 016
ER 32	50,0	25,0	2 - 20	315 017
ER 40	63,0	28,3	3 - 26	315 018

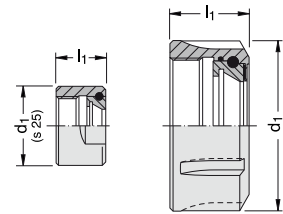

Einteilige Spannmutter DIN 6499 8°, vorgerichtet zur Aufnahme von Dichtscheiben

One piece clamping nuts
DIN 6499 8°, for use with sealing
discs

Écrous de serrage d'une pièce
type DIN 6499 8°, pour l'usage
de disques d'étanchéité

Nenngröße Nominal size Dimension nominale	d_1	l_1	für Spannbereich for clamping range pour capacité de serrage	Bestell-Nummer Order Number No de cde.
ER 16	28	25,0	2,5 - 10	277 001
ER 25	42	27,5	2,5 - 16	277 005
ER 32	50	30,5	2,5 - 20	277 007
ER 40	63	34,0	2,5 - 26	278 001

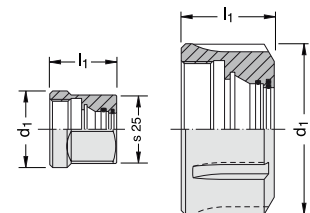

Spannmutter DIN 6499 8° mit Gleitring, vorgerichtet zur Aufnahme von Dichtscheiben

Clamping nuts DIN 6499 8° with
sliding ring, for use with sealing
discs

Écrous de serrage type
DIN 6499 8° avec anneau
glissant, pour l'usage de disques
d'étanchéité

Nenngröße Nominal size Dimension nominale	d_1	l_1	für Spannbereich for clamping range pour capacité de serrage	Bestell-Nummer Order Number No de cde.
ER 16	28	26,0	2,5 - 10	277 002
ER 25	42	28,5	2,5 - 16	277 006
ER 32	50	31,5	2,5 - 20	277 008
ER 40	63	35,0	2,5 - 26	278 002

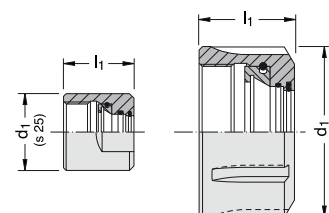

Zubehör
Accessoires
Accessoires



Zubehör/Ersatzteile für Spannzangenfutter

Accessories/Spare parts for collet chucks

Accessoires/Pièces de rechange pour mandrins porte-pinces

Dichtscheiben DIN 6388 1:10 zum Einsatz in kugelgelagerte Spannmuttern.

Sealing discs DIN 6388 1:10 for use in clamping nuts with ball-bearing.

Disques d'étanchéité type DIN 6388 1:10 pour l'usage dans les écrous de serrage avec palier à billes.

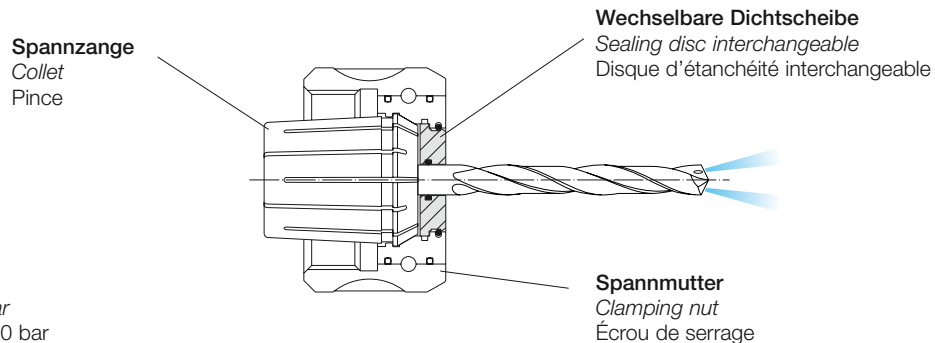

Für Drücke bis 80 bar
For pressure up to 80 bar
Pour pressions jusqu'à 80 bar

Nenngröße Nominal size Dimension nominale		Bestell-Nr. Order Number No de cde.	Bestell-Nr. Order Number No de cde.	Bestell-Nr. Order Number No de cde.	Bestell-Nr. Order Number No de cde.	Bestell-Nr. Order Number No de cde.		
Ø A	Ø A	Ø A	Ø A	Ø A	Ø A	Ø A		
16	3,0 - 2,5	275 010	6,5 - 6,0	275 017	10,0 - 9,5	275 024	13,5 - 13,0	275 031
16	3,5 - 3,0	275 011	7,0 - 6,5	275 018	10,5 - 10,0	275 025	14,0 - 13,5	275 032
16	4,0 - 3,5	275 012	7,5 - 7,0	275 019	11,0 - 10,5	275 026	14,5 - 14,0	275 033
16	4,5 - 4,0	275 013	8,0 - 7,5	275 020	11,5 - 11,0	275 027	15,0 - 14,5	275 034
16	5,0 - 4,5	275 014	8,5 - 8,0	275 021	12,0 - 11,5	275 028	15,5 - 15,0	275 035
16	5,5 - 5,0	275 015	9,0 - 8,5	275 022	12,5 - 12,0	275 029	16,0 - 15,5	275 036
16	6,0 - 5,5	275 016	9,5 - 9,0	275 023	13,0 - 12,5	275 030	-	-
25	3,0 - 2,5	275 040	9,0 - 8,5	275 052	15,0 - 14,5	275 064	21,0 - 20,5	275 076
25	3,5 - 3,0	275 041	9,5 - 9,0	275 053	15,5 - 15,0	275 065	21,5 - 21,0	275 077
25	4,0 - 3,5	275 042	10,0 - 9,5	275 054	16,0 - 15,5	275 066	22,0 - 21,5	275 078
25	4,5 - 4,0	275 043	10,5 - 10,0	275 055	16,5 - 16,0	275 067	22,5 - 22,0	275 079
25	5,0 - 4,5	275 044	11,0 - 10,5	275 056	17,0 - 16,5	275 068	23,0 - 22,5	275 080
25	5,5 - 5,0	275 045	11,5 - 11,0	275 057	17,5 - 17,0	275 069	23,5 - 23,0	275 081
25	6,0 - 5,5	275 046	12,0 - 11,5	275 058	18,0 - 17,5	275 070	24,0 - 23,5	275 082
25	6,5 - 6,0	275 047	12,5 - 12,0	275 059	18,5 - 18,0	275 071	24,5 - 24,0	275 083
25	7,0 - 6,5	275 048	13,0 - 12,5	275 060	19,0 - 18,5	275 072	25,0 - 24,5	275 084
25	7,5 - 7,0	275 049	13,5 - 13,0	275 061	19,5 - 19,0	275 073	-	-
25	8,0 - 7,5	275 050	14,0 - 13,5	275 062	20,0 - 19,5	275 074	-	-
25	8,5 - 8,0	275 051	14,5 - 14,0	275 063	20,5 - 20,0	275 075	-	-
32	4,0 - 3,5	276 005	11,5 - 11,0	276 020	19,0 - 18,5	276 035	26,5 - 26,0	276 050
32	4,5 - 4,0	276 006	12,0 - 11,5	276 021	19,5 - 19,0	276 036	27,0 - 26,5	276 051
32	5,0 - 4,5	276 007	12,5 - 12,0	276 022	20,0 - 19,5	276 037	27,5 - 27,0	276 052
32	5,5 - 5,0	276 008	13,0 - 12,5	276 023	20,5 - 20,0	276 038	28,0 - 27,5	276 053
32	6,0 - 5,5	276 009	13,5 - 13,0	276 024	21,0 - 20,5	276 039	28,5 - 28,0	276 054
32	6,5 - 6,0	276 010	14,0 - 13,5	276 025	21,5 - 21,0	276 040	29,0 - 28,5	276 055
32	7,0 - 6,5	276 011	14,5 - 14,0	276 026	22,0 - 21,5	276 041	29,5 - 29,0	276 056
32	7,5 - 7,0	276 012	15,0 - 14,5	276 027	22,5 - 22,0	276 042	30,0 - 29,5	276 057
32	8,0 - 7,5	276 013	15,5 - 15,0	276 028	23,0 - 22,5	276 043	30,5 - 30,0	276 058
32	8,5 - 8,0	276 014	16,0 - 15,5	276 029	23,5 - 23,0	276 044	31,0 - 30,5	276 059
32	9,0 - 8,5	276 015	16,5 - 16,0	276 030	24,0 - 23,5	276 045	31,5 - 31,0	276 060
32	9,5 - 9,0	276 016	17,0 - 16,5	276 031	24,5 - 24,0	276 046	32,0 - 31,5	276 061
32	10,0 - 9,5	276 017	17,5 - 17,0	276 032	25,0 - 24,5	276 047	-	-
32	10,5 - 10,0	276 018	18,0 - 17,5	276 033	25,5 - 25,0	276 048	-	-
32	11,0 - 10,5	276 019	18,5 - 18,0	276 034	26,0 - 25,5	276 049	-	-

Zubehör
Accessories
Accessoires

Zubehör/Ersatzteile für Spannzangenfutter

Accessories/Spare parts for collet chucks

Accessoires/Pièces de rechange pour mandrins porte-pinces

Dichtscheiben DIN 6499 8° zum Einsatz in einteilige Spannmuttern oder mit Gleitring.

Sealing discs DIN 6499 8° for use either with one piece clamping nuts or with sliding ring.

Disques d'étanchéité type DIN 6499 8° pour écrous de serrage monobloc et écrous de serrage avec anneau glissant.

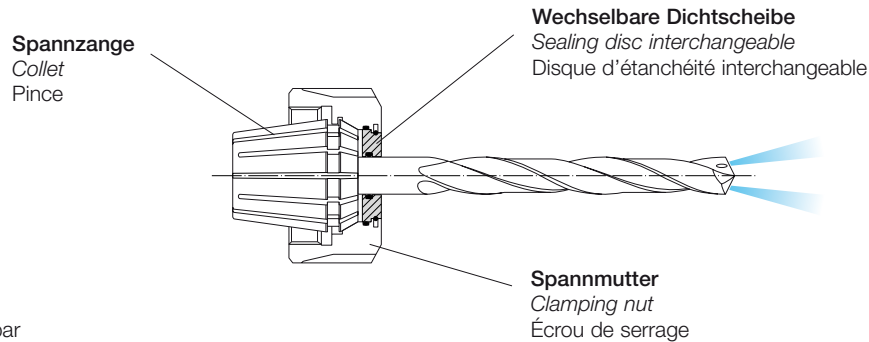

Für Drücke bis 80 bar
For pressure up to 80 bar
Pour pressions jusqu'à 80 bar

Nenngröße Nominal size Dimension nominale	Ø A	Bestell-Nr.	Bestell-Nr.	Bestell-Nr.	Bestell-Nr.	Bestell-Nr.		
		Order Number No de cde.	Order Number No de cde.	Order Number No de cde.	Order Number No de cde.	Order Number No de cde.		
ER 16	3,0 - 2,5	277 010	5,0 - 4,5	277 014	7,0 - 6,5	277 018	9,0 - 8,5	277 022
ER 16	3,5 - 3,0	277 011	5,5 - 5,0	277 015	7,5 - 7,0	277 019	9,5 - 9,0	277 023
ER 16	4,0 - 3,5	277 012	6,0 - 5,5	277 016	8,0 - 7,5	277 020	10,0 - 9,5	277 024
ER 16	4,5 - 4,0	277 013	6,5 - 6,0	277 017	8,5 - 8,0	277 021	-	-
ER 25	3,0 - 2,5	277 025	6,5 - 6,0	277 032	10,0 - 9,5	277 039	13,5 - 13,0	277 046
ER 25	3,5 - 3,0	277 026	7,0 - 6,5	277 033	10,5 - 10,0	277 040	14,0 - 13,5	277 047
ER 25	4,0 - 3,5	277 027	7,5 - 7,0	277 034	11,0 - 10,5	277 041	14,5 - 14,0	277 048
ER 25	4,5 - 4,0	277 028	8,0 - 7,5	277 035	11,5 - 11,0	277 042	15,0 - 14,5	277 049
ER 25	5,0 - 4,5	277 029	8,5 - 8,0	277 036	12,0 - 11,5	277 043	15,5 - 15,0	277 050
ER 25	5,5 - 5,0	277 030	9,0 - 8,5	277 037	12,5 - 12,0	277 044	16,0 - 15,5	277 051
ER 25	6,0 - 5,5	277 031	9,5 - 9,0	277 038	13,0 - 12,5	277 045	-	-
ER 32	3,0 - 2,5	277 055	7,5 - 7,0	277 064	12,0 - 11,5	277 073	16,5 - 16,0	277 082
ER 32	3,5 - 3,0	277 056	8,0 - 7,5	277 065	12,5 - 12,0	277 074	17,0 - 16,5	277 083
ER 32	4,0 - 3,5	277 057	8,5 - 8,0	277 066	13,0 - 12,5	277 075	17,5 - 17,0	277 084
ER 32	4,5 - 4,0	277 058	9,0 - 8,5	277 067	13,5 - 13,0	277 076	18,0 - 17,5	277 085
ER 32	5,0 - 4,5	277 059	9,5 - 9,0	277 068	14,0 - 13,5	277 077	18,5 - 18,0	277 086
ER 32	5,5 - 5,0	277 060	10,0 - 9,5	277 069	14,5 - 14,0	277 078	19,0 - 18,5	277 087
ER 32	6,0 - 5,5	277 061	10,5 - 10,0	277 070	15,0 - 14,5	277 079	19,5 - 19,0	277 088
ER 32	6,5 - 6,0	277 062	11,0 - 10,5	277 071	15,5 - 15,0	277 080	20,0 - 19,5	277 089
ER 32	7,0 - 6,5	277 063	11,5 - 11,0	277 072	16,0 - 15,5	277 081	-	-
ER 40	3,0 - 2,5	278 005	9,0 - 8,5	278 017	15,0 - 14,5	278 029	21,0 - 20,5	278 041
ER 40	3,5 - 3,0	278 006	9,5 - 9,0	278 018	15,5 - 15,0	278 030	21,5 - 21,0	278 042
ER 40	4,0 - 3,5	278 007	10,0 - 9,5	278 019	16,0 - 15,5	278 031	22,0 - 21,5	278 043
ER 40	4,5 - 4,0	278 008	10,5 - 10,0	278 020	16,5 - 16,0	278 032	22,5 - 22,0	278 044
ER 40	5,0 - 4,5	278 009	11,0 - 10,5	278 021	17,0 - 16,5	278 033	23,0 - 22,5	278 045
ER 40	5,5 - 5,0	278 010	11,5 - 11,0	278 022	17,5 - 17,0	278 034	23,5 - 23,0	278 046
ER 40	6,0 - 5,5	278 011	12,0 - 11,5	278 023	18,0 - 17,5	278 035	24,0 - 23,5	278 047
ER 40	6,5 - 6,0	278 012	12,5 - 12,0	278 024	18,5 - 18,0	278 036	24,5 - 24,0	278 048
ER 40	7,0 - 6,5	278 013	13,0 - 12,5	278 025	19,0 - 18,5	278 037	25,0 - 24,5	278 049
ER 40	7,5 - 7,0	278 014	13,5 - 13,0	278 026	19,5 - 19,0	278 038	25,5 - 25,0	278 050
ER 40	8,0 - 7,5	278 015	14,0 - 13,5	278 027	20,0 - 19,5	278 039	26,0 - 25,5	278 051
ER 40	8,5 - 8,0	278 016	14,5 - 14,0	278 028	20,5 - 20,0	278 040	-	-