

Schrumpffutter

Shrinkage chucks

Mandrins pour frettage

DIN 69 893

THERMO LINE

balanced

Zubehör ab Seite A 9.1

Accessories, from page A 9.1

Accessoires voir page A 9.1

Zur Aufnahme von Aufnahmeschäften aus Hartmetall für Feindrehwerkzeuge 248
Seite B 3.3

For the acceptance of holding shanks of carbide for precision boring tools 248
page B 3.3

Pour attachement avec queue en carbure pour outils d'alésage de précision 248
page B 3.3



A

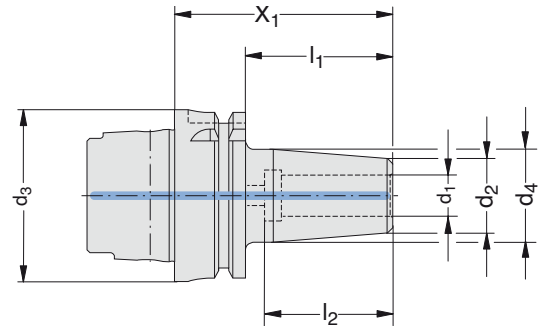

HSK-A

d_3	d_1	X_1	d_2	d_4	l_1	l_2	kg	Bestell-Nummer Order Number No de cde.
63	15	80	27	34	54	48	0,9	393 113
63	18	80	35	42	54	48	1,0	393 114
63	23	80	41	48	54	48	1,2	393 115
100	15	85	27	34	56	48	2,3	393 110
100	18	85	35	42	56	48	2,4	393 111
100	23	85	41	48	56	48	2,5	393 112

Weitere Durchmesser auf Anfrage.

Additional diameters on request.

Autres diamètres sur demande.

Schrumpfgeräte sind in verschiedenen Varianten lieferbar.

Shrinkage devices are available in various versions.

Appareils de frettage livrables en différentes variantes.

balanced entspricht einer spezifischen Restunwucht von:
- HSK-A 63 ≤ 2 gmm/kg
- HSK-A 100 ≤ 6 gmm/kg.

balanced corresponds to a specific residual imbalance of
- HSK-A 63 ≤ 2 gmm/kg
- HSK-A 100 ≤ 6 gmm/kg.

balanced L'équilibrage s'entend avec un défaut d'équilibrage de
- HSK-A 63 ≤ 2 gmm/kg
- HSK-A 100 ≤ 6 gmm/kg.

Schrumpffutter

Shrinkage chucks

Mandrins pour frettage

DIN 69 871-AD

THERMO LINE

balanced



A

Zubehör ab Seite A 9.1

Accessories, from page A 9.1

Accessoires voir page A 9.1

Zur Aufnahme von Aufnahmeschäften aus Hartmetall für Feindrehwerkzeuge 248 Seite B 3.3

For the acceptance of holding shanks of carbide for precision boring tools 248 page B 3.3

Pour attachement avec queue en carbure pour outils d'alésage de précision 248 Page B 3.3

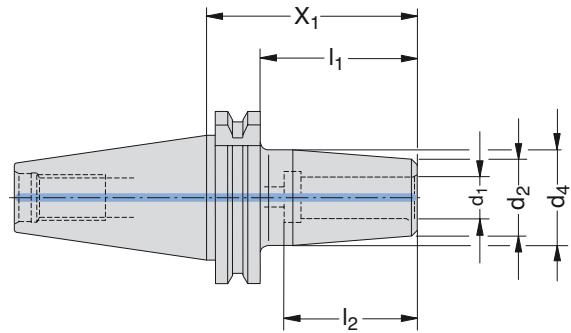

Steilkegelgröße

Taper size

Dimension du cône

	d_1	X_1	d_2	d_4	l_1	l_2	kg	Bestell-Nummer Order Number No de cde.
40	15	75	27	34	55,9	48	1,1	294 027 T 013 815
40	18	75	35	42	55,9	48	1,2	294 028 T 013 815
40	23	75	41	48	55,9	48	1,4	294 029 T 013 815

Weitere Durchmesser auf Anfrage.

Additional diameters on request.

Autres diamètres sur demande.

Schrumpfgeräte sind in verschiedenen Varianten lieferbar.

Shrinkage devices are available in various versions.

Appareils de frettage livrables en différentes variantes.

balanced entspricht einer spezifischen Restunwucht von ≤ 6 gmm/kg.

balanced corresponds to a specific residual imbalance of ≤ 6 gmm/kg.

balanced L'équilibrage s'entend avec un défaut d'équilibrage de ≤ 6 gmm/kg.